



Laserová tiskárna Dell B2360d-dn

Uživatelská příručka



Březen 2014

www.dell.com | dell.com/support/printers

Ochranné známky

Informace v tomto dokumentu se mohou změnit bez předchozího upozornění.

© 2014 Dell, Inc. Všechna práva vyhrazena.

Jakákoli reprodukce tohoto materiálu bez písemného souhlasu společnosti Dell Inc. je přísně zakázána.

Ochranné známky použité v tomto textu: *Dell*, logo *DELL*, *Inspiron*, *Dell Precision*, *Dimension*, *OptiPlex*, *Latitude*, *PowerEdge*, *PowerVault*, *PowerApp* a *Dell OpenManage* jsou ochranné známky společnosti Dell Inc.; *Intel*, *Pentium* a *Celeron* jsou registrované ochranné známky společnosti Intel Corporation; *Microsoft* a *Windows* jsou registrované ochranné známky společnosti Microsoft Corporation; *AirPrint* a logo *AirPrint* jsou ochranné známky společnosti Apple, Inc.

V tomto dokumentu se mohou vyskytovat další ochranné známky a obchodní názvy, které odkazují na subjekty vlastníci známky a názvy příslušných produktů. Společnost Dell Inc. odmítá jakékoli vlastnické zájmy týkající se jiných než vlastních ochranných známek a obchodních názvů.

Obsah

| | |
|--|-----------|
| Informace o bezpečnosti..... | 5 |
| Informace o tiskárně..... | 7 |
| Vyhledání informací o tiskárně..... | 7 |
| Výběr umístění tiskárny..... | 8 |
| Konfigurace tiskárny..... | 9 |
| Pomocí ovládacího panelu tiskárny..... | 11 |
| Popis barev tlačítka Spánek a kontrolek..... | 11 |
| Používání vestavěného webového serveru..... | 12 |
| Použití Nástroje pro nastavení místní tiskárny..... | 13 |
| Dodatečná příprava tiskárny..... | 14 |
| Instalace interních součástí..... | 14 |
| Instalace hardwarových součástí..... | 17 |
| Připojení kabelů..... | 18 |
| Nastavení softwaru tiskárny..... | 19 |
| Práce v síti..... | 20 |
| Ověření nastavení tiskárny..... | 24 |
| Založení papíru a speciálních médií..... | 26 |
| Nastavení formátu a typu papíru..... | 26 |
| Nastavení pro Univerzální formát papíru..... | 26 |
| Použití standardního odkladače a zarážky papíru..... | 27 |
| Vkládání do zásobníků..... | 27 |
| Vkládání do univerzálního podavače..... | 32 |
| Propojování a rozpojování zásobníků..... | 35 |
| Průvodce papírem a speciálními médii..... | 38 |
| Pokyny ohledně použitého papíru..... | 38 |
| Používání speciálních médií..... | 41 |
| Skladování papíru..... | 43 |
| Podporované formáty, typy a gramáže papíru..... | 43 |
| Tisk..... | 46 |
| Tisk dokumentu..... | 46 |

| | |
|--|-----------|
| Tisk pomocí mobilního zařízení..... | 47 |
| Tisk informačních stránek..... | 48 |
| Rušení tiskové úlohy..... | 48 |
| Porozumění nabídkám tiskárny..... | 49 |
| Seznam nabídek..... | 49 |
| Nabídka Papír..... | 49 |
| Nabídka Zprávy..... | 57 |
| Nabídka Síť/Porty..... | 58 |
| Nabídka Bezpečnost..... | 65 |
| Nabídka Nastavení..... | 66 |
| Úspora peněz a ochrana životního prostředí..... | 77 |
| Úspora papíru a toneru..... | 77 |
| Úspora energie..... | 77 |
| Recyklace..... | 80 |
| Zabezpečení tiskárny..... | 81 |
| Použití funkce bezpečnostního zámku..... | 81 |
| Prohlášení o nestálosti..... | 81 |
| Vymazání dočasné paměti..... | 81 |
| Vymazání trvalé paměti..... | 82 |
| Vyhledání informací o zabezpečení tiskárny..... | 82 |
| Údržba tiskárny..... | 83 |
| Čištění tiskárny..... | 83 |
| Kontrola stavu částí a spotřebního materiálu..... | 83 |
| Odhadovaný počet zbývajících stran..... | 84 |
| Objednání spotřebního materiálu..... | 84 |
| Skladování spotřebního materiálu..... | 84 |
| Výměna spotřebního materiálu..... | 85 |
| Přemísťování tiskárny..... | 89 |
| Správa tiskárny..... | 90 |
| Správa zpráv tiskárny..... | 90 |
| Přístup k aplikaci Středisko sledování stavu..... | 90 |
| Přístup ke vzdálenému ovládacímu panelu..... | 90 |
| Zobrazení zpráv..... | 91 |

| | |
|--|------------|
| Konfigurace upozorňování na stav spotřebního materiálu pomocí vestavěného webového serveru.... | 91 |
| Kopírování nastavení tiskárny do dalších tiskáren..... | 92 |
| Obnovení výchozích továrních nastavení..... | 92 |
| Vytvoření PIN kódu ovládacího panelu tiskárny..... | 93 |
| Odstraňování uvíznutí..... | 94 |
| Prevence uvíznutí..... | 94 |
| Popis hlášení o uvíznutí papíru a o místě uvíznutí..... | 95 |
| Uvíznutí, přední dvířka [20y.xx]..... | 96 |
| Uvíznutí, zadní dvířka [20y.xx]..... | 99 |
| Uvíznutí, standardní odkladač [20y.xx]..... | 100 |
| Uvíznutí, vytáhněte zásobník 1. Zatlačte dolů modrou pojistku. [23y.xx]..... | 101 |
| Uvíznutí, zásobník [x] [24y.xx]..... | 103 |
| Uvíznutí, univerzální podavač [250.xx]..... | 103 |
| Řešení problémů..... | 105 |
| Vysvětlení zpráv tiskárny..... | 105 |
| Řešení problémů s tiskárnou..... | 113 |
| Řešení potíží s tiskem..... | 118 |
| Embedded Web Server se neotevívá..... | 139 |
| Kontaktování technické podpory..... | 141 |
| Dodatek..... | 142 |
| Rejstřík..... | 144 |

Informace o bezpečnosti

Připojte napájecí kabel do řádně uzemněné elektrické zásuvky, která se nachází v blízkosti zařízení a je snadno přístupná.

Výrobek neumísťujte a nepoužívejte v blízkosti vody a na vlhkých místech.

⚠ VÝSTRAHA—NEBEZPEČÍ ÚRAZU: Tento produkt používá laser. Použití ovládacích prvků, úprav a provádění postupů jiných, než jaké jsou popsány v tomto dokumentu, může způsobit vystavení škodlivému záření.

Produkt využívá proces tisku, při němž dochází k zahřívání tiskových médií, což může vést k tomu, že se z nich uvolňují určité látky. Aby byla vyloučena možnost uvolňování škodlivin, je nutné, abyste se seznámili s částí provozních pokynů, která obsahuje pokyny k výběru tiskových médií.

⚠ VÝSTRAHA—NEBEZPEČÍ ÚRAZU: Lithiová baterie ve výrobku není určena k výměně. Při nesprávné výměně lithiové baterie hrozí nebezpečí exploze. Lithiovou baterii nedobíjejte, nerozkládejte ani nespalujte. Použití lithiové baterie zlikvidujte v souladu s pokyny výrobce a místními předpisy.

⚠ VÝSTRAHA—NEBEZPEČÍ ÚRAZU: Před přemístěním tiskárny dodržte tyto pokyny, aby nedošlo ke zranění osob nebo poškození tiskárny:

- Vypněte tiskárnu pomocí vypínače a odpojte napájecí kabel ze síťové zásuvky.
- Než začnete tiskárnu přesouvat, odpojte od ní veškeré šňůry a kabely.
- Pokud je instalován přídatný zásobník, vyjměte ho z tiskárny. Chcete-li vyjmout přídatný zásobník, posuňte pojistku na pravé straně zásobníku směrem k přední straně zásobníku až *zacvakne* na místo.
- K vyzdvihnutí tiskárny použijte držadla po obou stranách tiskárny.
- Při pokládání tiskárny dejte pozor, abyste pod ní neměli prsty.
- Před nastavením tiskárny se ujistěte, že je kolem ní dostatek místa.

Používejte pouze napájecí kabel dodaný s tímto produktem, nebo náhradu schválenou výrobcem.

⚠ VÝSTRAHA—HORKÝ POVRCH: Vnitřek tiskárny může být horký. Abyste omezili riziko zranění způsobeného horkou součástí, nedotýkejte se povrchu, dokud nevychladne.

⚠ VÝSTRAHA—NEBEZPEČÍ ÚRAZU ELEKTRICKÝM PROUDEM: Pokud potřebujete získat přístup k řídicí desce nebo chcete doplnit volitelný hardware a paměťová zařízení poté, co jste tiskárnu nainstalovali, nejprve tiskárnu vypněte a odpojte napájecí kabel ze zásuvky. Máte-li k tiskárně připojena další zařízení, pak je rovněž vypněte a odpojte jakékoliv kabely vedoucí k tiskárně.

⚠ VÝSTRAHA—NEBEZPEČÍ ÚRAZU ELEKTRICKÝM PROUDEM: Zkontrolujte, zda jsou v označených portech připojeny veškeré vnější kabely (např. ethernetové a telefonní).

Tento produkt byl vyroben, otestován a schválen tak, aby při použití specifických součástí výrobce vyhovoval přísným globálním bezpečnostním normám. Bezpečnostní funkce některých částí nemusí být vždy zjevné. Výrobce neodpovídá za použití jiných náhradních dílů.

⚠ VÝSTRAHA—NEBEZPEČÍ ÚRAZU: Napájecí kabel nepřerežávejte, nekrúťte, neohýbejte, nemačkejte a nepokládejte na něho těžké předměty. Zabraňte jeho odírání a napínání. Zamezte jeho přiskřípnutí mezi dvěma objekty, například mezi nábytkem a stěnou. Ve výše uvedených případech hrozí nebezpečí požáru či úrazu elektrickým proudem. Pravidelně kontrolujte napájecí kabel s ohledem na výše uvedené problémy. Před kontrolou kabelu ho vytáhněte z elektrické zásuvky.

Služby nebo opravy, které nejsou popsány v uživatelské dokumentaci, svěťte servisnímu středisku.

⚠ VÝSTRAHA—NEBEZPEČÍ ÚRAZU ELEKTRICKÝM PROUDEM: Pokud chcete při čištění vnějšku tiskárny předejít nebezpečí úrazu elektrickým proudem, odpojte napájecí kabel od elektrické zásuvky a odpojte z tiskárny všechny kabely.

 **VÝSTRAHA—NEBEZPEČÍ ÚRAZU:** Chcete-li snížit riziko nestability zařízení, vkládejte papír do jednotlivých zásobníků samostatně. Všechny ostatní zásobníky udržujte zavřené až do chvíle, kdy je budete potřebovat.

 **VÝSTRAHA—NEBEZPEČÍ ÚRAZU ELEKTRICKÝM PROUDEM:** Neinstalujte výrobek ani nezapojte jakékoli kabely, včetně elektrických a telefonních (fax), za bouřky.

TYTO POKYNY SI ULOŽTE.

Informace o tiskárně

Vyhledání informací o tiskárně

| Co hledáte? | Kde to najdete |
|---|--|
| <p>Pokyny k počáteční instalaci:</p> <ul style="list-style-type: none"> • Připojení tiskárny • Instalace softwaru tiskárny | <p>Dokumentace k nastavení – Dokumentace k nastavení byla dodána spolu s tiskárnou.</p> |
| <p>Další pokyny k instalaci a používání tiskárny:</p> <ul style="list-style-type: none"> • Výběr a skladování papíru a speciálních médií • Vložení papíru • Konfigurace nastavení tiskárny • Zobrazení a tisk dokumentů a fotografií • Instalace a používání softwaru tiskárny • Konfigurace tiskárny v síti • Péče a údržba tiskárny • Řešení problémů | <p><i>Uživatelská příručka a Stručná příručka</i> – Příručky mohou být k dispozici na disku CD se <i>softwarem a dokumentací</i>.</p> <p>Další informace najdete na našich webových stránkách na adrese www.dell.com/support/manuals.</p> |
| <p>Pokyny k:</p> <ul style="list-style-type: none"> • Připojení tiskárny k síti Ethernet • Odstraňování potíží s připojením tiskárny | <p><i>Příručka pro práci v síti</i> – Otevřete disk CD <i>Software and Documentation</i> a přejděte na:</p> <p>Dokumentace >Uživatelská příručka a další publikace >Příručka pro práci v síti</p> |
| <p>Nápověda k používání softwaru tiskárny</p> | <p>Nápověda v systému Windows nebo Mac – otevřete softwarový program či aplikaci tiskárny a klepněte na položku Nápověda.</p> <p>Klepnutím na tlačítko  zobrazíte kontextové informace.</p> <p>Poznámky:</p> <ul style="list-style-type: none"> • Nápověda se nainstaluje automaticky se softwarem tiskárny. • Software tiskárny je uložen ve složce programů tiskárny nebo na ploše, podle toho, jaký operační systém v počítači používáte. |
| <p>Nejnovější doplňující informace, aktualizace a technická podpora:</p> <ul style="list-style-type: none"> • Dokumentace • Ovladače ke stažení • Aktualizace produktu • Kontakty na servis a informace o opravách • Stav objednávky • Podpora prostřednictvím chatu • E-mailová podpora • Telefonická podpora | <p>Webové stránky podpory společnosti Dell – www.dell.com/support/printers</p> <p>Telefonní čísla podpory a hodiny, kdy je podpora k dispozici, pro danou zemi nebo oblast naleznete na webových stránkách podpory.</p> <p>Mějte po ruce následující informace, když budete kontaktovat podporu, abychom vás mohli obsloužit rychleji:</p> <ul style="list-style-type: none"> • Servisní štítek • Kód pro expresní servis <p>Poznámka: Servisní štítek a kód pro expresní servis jsou umístěny na nálepkách na tiskárně.</p> |

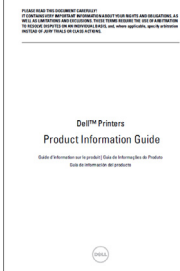
| Co hledáte? | Kde to najdete |
|---|--|
| <ul style="list-style-type: none"> • Software a ovladače—Certifikované ovladače pro vaši tiskárnu a instalační programy pro software tiskárny Dell • Soubory Readme – Poslední technické změny a podrobné technické referenční materiály pro zkušené uživatele a techniky | <p>Disk CD <i>Software and Documentation</i></p> |
| <ul style="list-style-type: none"> • Spotřební materiál a příslušenství pro vaši tiskárnu • Náhradní kazety | <p>Webové stránky spotřebního materiálu pro tiskárny Dell – www.dell.com/printers</p> <p>Spotřební materiál pro tiskárnu můžete zakoupit přes Internet, telefonicky nebo ve vybraných prodejnách.</p> |
| <ul style="list-style-type: none"> • Bezpečnostní informace pro přípravu tiskárny k provozu • Informace o regulačních předpisech • Informace o záruce | <p><i>Informační příručka o produktu</i></p>  <p>Poznámka: <i>Informační příručka o produktu</i> nemusí být ve vaší zemi nebo oblasti k dispozici.</p> |

Výběr umístění tiskárny

Při volbě umístění tiskárny ponechte dostatek prostoru pro otevření zásobníků, krytů a dvířek. Pokud máte v úmyslu instalovat hardwarové doplňky, ponechte pro ně dostatek volného prostoru. Je důležité:

- Postavte tiskárnu blízko řádně uzemněné a snadno přístupné elektrické zásuvky.
- Ujistěte se, že proudění vzduchu v místnosti odpovídá nejnovější revizi normy ASHRAE 62 nebo normě 156 technického výboru CEN.
- Umístěte tiskárnu na rovný, pevný a stabilní povrch.
- Udržujte tiskárnu:
 - Čistou, suchou a nezprášenou.
 - Stranou od volně položených svorek a kancelářských spon.
 - Stranou přímého vzdušného proudění klimatizací, ohřivačů a ventilátorů.
 - Stranou přímého slunečního záření a prostředí s extrémní vlhkostí.
- Dodržujte doporučené teploty a zabraňte výkyvům hodnot.

| | |
|--------------------|--------------|
| Okolní teplota | 16 až 32 °C |
| Skladovací teplota | -20 až 40 °C |

- Pro vhodné odvětrávání doporučujeme zachovat v okolí tiskárny volný prostor o rozměrech:

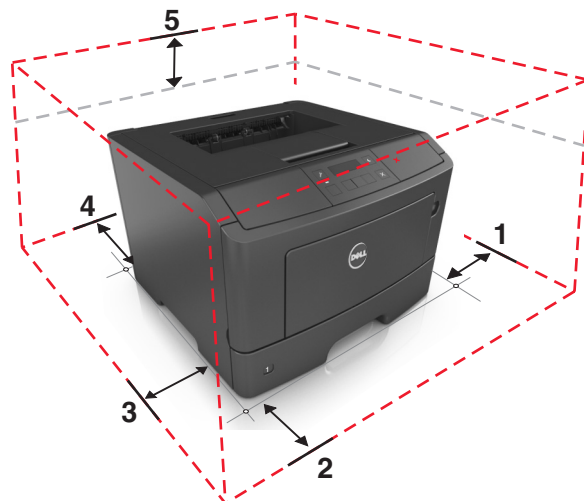

| | | |
|---|--------------|-------------------|
| 1 | Pravá strana | 300 mm (12 palců) |
| 2 | Vepředu | 510 mm (20 palců) |
| 3 | Levá strana | 200 mm (8 palců) |
| 4 | Vzadu | 200 mm (8 palců) |
| 5 | Nahoře | 300 mm (12 palců) |

Konfigurace tiskárny

⚠ VÝSTRAHA—NEBEZPEČÍ ÚRAZU: Chcete-li snížit riziko nestability zařízení, vkládejte papír do jednotlivých zásobníků samostatně. Všechny ostatní zásobníky udržujte zavřené až do chvíle, kdy je budete potřebovat.

Tiskárnu můžete nakonfigurovat přidáním jednoho přídatného zásobníku na 550 listů. Pokyny k instalaci přídatného zásobníku najdete v tématu [„Instalace doplňkových zásobníků“](#) na str. 17.

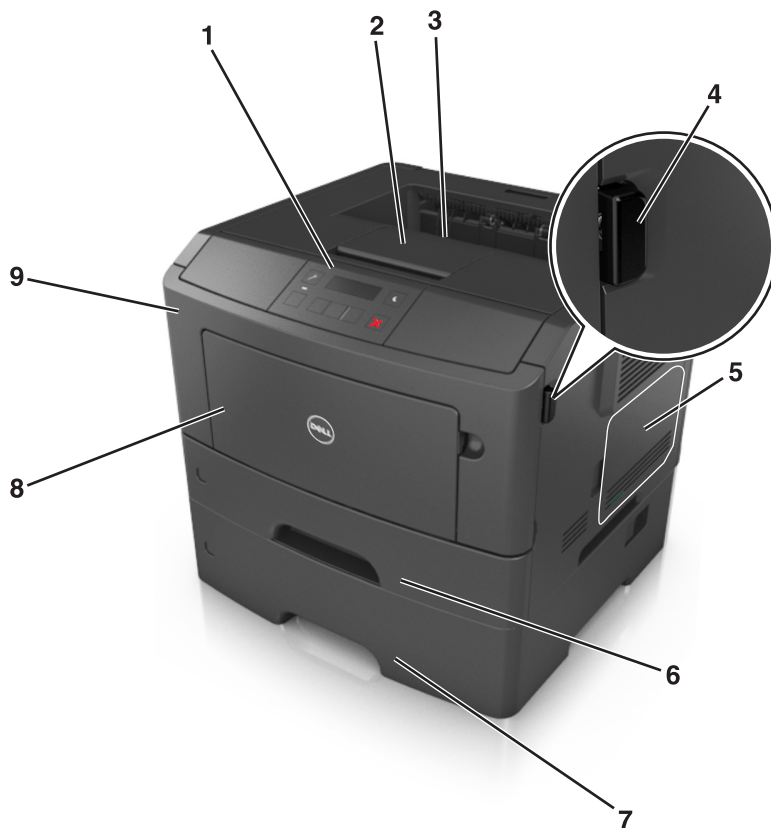

| | |
|---|---|
| 1 | Ovládací panel tiskárny |
| 2 | Zarážka papíru |
| 3 | Standardní odkladač |
| 4 | Uvolňovací tlačítko předních dvířek |
| 5 | Přístupová dvířka řídicí desky |
| 6 | Standardní zásobník na 250 listů |
| 7 | Volitelný zásobník na 550 listů Poznámka: K dispozici je také uzamykatelný zásobník na 55 listů. Další informace získáte na místě, kde jste tiskárnu zakoupili. |
| 8 | Univerzální podavač na 50 listů |
| 9 | Přední dvířka |

Pomocí ovládacího panelu tiskárny

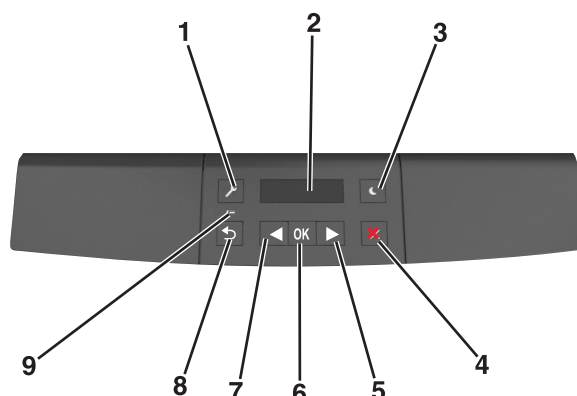

| | Tlačítko | Použití |
|---|------------------------|--|
| 1 | Tlačítko nabídek | Otevírání nabídek. Poznámky: <ul style="list-style-type: none"> Nabídky jsou přístupné, pouze pokud je tiskárna ve stavu Připravena. Stisknutím tlačítka při pohybu v nabídkách se ovládací panel tiskárny vrátí na obrazovku s nejvyšší úrovní nabídky. |
| 2 | Displej | Zobrazení možností tisku a také stavových a chybových zpráv. |
| 3 | Tlačítko Spánek | Zapnutí režimu spánku nebo režimu hibernace. Poznámky: <ul style="list-style-type: none"> Z režimu spánku tiskárnu probudíte stisknutím libovolného tlačítka. Stisknutím tlačítka Spánek nebo vypínače se tiskárna probudí z režimu hibernace. |
| 4 | Tlačítko Stop | <ul style="list-style-type: none"> Ukončení práce s nabídkami a návrat do stavu Připravena Zastavení činností tiskárny, např. tisku nebo stahování písem |
| 5 | Tlačítko šipka doprava | <ul style="list-style-type: none"> Procházení nabídek nebo přecházení mezi obrazovkami a možnostmi nabídek Procházení nastavení či textu. U nabídek s numerickými hodnotami můžete procházet nastavení pomocí tlačítka se šipkou. Po zobrazení požadované hodnoty tlačítko uvolněte. |
| 6 | Tlačítko Výběr | <ul style="list-style-type: none"> Otevření nabídky Zobrazí dostupné hodnoty nebo nastavení v nabídce. Aktuální výchozí nastavení je označeno hvězdičkou (*). Uložení zobrazené hodnoty jako nového výchozího uživatelského nastavení |
| 7 | Tlačítko šipka doleva | <ul style="list-style-type: none"> Procházení nabídek nebo přecházení mezi obrazovkami a možnostmi nabídek Procházení nastavení či textu. U nabídek s numerickými hodnotami můžete procházet nastavení pomocí tlačítka se šipkou. Po zobrazení požadované hodnoty tlačítko uvolněte. |
| 8 | Tlačítko Zpět | Návrat na předchozí obrazovku |
| 9 | Kontrolka | Zjištění stavu tiskárny |

Popis barev tlačítka Spánek a kontrolky

Barvy tlačítka Spánek a kontrolky na ovládacím panelu tiskárny označují určitý stav tiskárny.

| Kontrolka indikátoru | stavu tiskárny |
|----------------------|---|
| Vypnuto | Tiskárna je vypnutá nebo v režimu hibernace. |
| Bliká zeleně | Tiskárna se zahřívá, zpracovává data nebo tiskne. |
| Svíí zeleně | Tiskárna je zapnutá, ale je v nečinnosti. |
| Bliká červeně | Tiskárna vyžaduje zásah uživatele. |

| Kontrolka tlačítka Spánek | stavu tiskárny |
|--|---|
| Vypnuto | Tiskárna je vypnutá, nečinná nebo ve stavu Připravena. |
| Svíí žlutě | Tiskárna je v režimu spánku. |
| Bliká žlutě | Tiskárna přechází do nebo se probouzí z režimu hibernace. |
| Cyklicky blikne žlutě na 0,1 sekundy a potom pomalu zhasne na dobu 1,9 sekundy | Tiskárna je v režimu hibernace. |

Používání vestavěného webového serveru

Poznámka: Tato funkce je dostupná jen u síťových tiskáren nebo tiskáren připojených k tiskovým serverům.

Pokud je tiskárna nainstalována v síti, můžete použít vestavěný webový server k následujícím činnostem:

- virtuální zobrazení ovládacího panelu tiskárny
- kontrola stavu spotřebního materiálu tiskárny
- konfigurace upozorňování na spotřební materiál
- konfigurace nastavení tiskárny
- konfigurace síťového nastavení
- zobrazení zpráv

Spuštění vestavěného webového serveru tiskárny:

1 Zjistěte IP adresu tiskárny:

- v části TCP/IP v nabídce Síť/Porty;
- vytištěním stránky s nastavením sítě nebo stránky s nastavením nabídek a vyhledáním informace v části TCP/IP.

Poznámky:

- Adresa IP se zobrazí jako čtyři sady čísel oddělených tečkou, například 123.123.123.123.
- Pokud používáte server proxy, dočasně ho zakažte, aby se správně načetla webová stránka.

2 Otevřete webový prohlížeč a zadejte do pole adresy IP adresu tiskárny.

3 Stiskněte klávesu **Enter**.

Zobrazí se stránka vestavěného webového serveru.

Použití Nástroje pro nastavení místní tiskárny

- 1 Otevřete Nástroj pro nastavení místní tiskárny ze seznamu aplikací nebo z nabídky Start a upravte nastavení tiskárny.
- 2 Uložte změny pomocí nabídky Akce.

Poznámka: Chcete-li nastavení distribuovat do dalších tiskáren, uložte je do souboru příkazů.

Dodatečná příprava tiskárny

Instalace interních součástí

⚠ VÝSTRAHA—NEBEZPEČÍ ÚRAZU ELEKTRICKÝM PROUDEM: Pokud potřebujete získat přístup k řídicí desce nebo chcete doplnit volitelný hardware a paměťová zařízení poté, co jste tiskárnu nainstalovali, nejprve tiskárnu vypněte a odpojte napájecí kabel ze zásuvky. Máte-li k tiskárně připojena další zařízení, vypněte je také a odpojte jakékoli kabely vedoucí k tiskárně.

Dostupné interní možnosti

Paměťové karty

- Paměť flash
- Písmo

Přístup k řídicí desce

⚠ VÝSTRAHA—NEBEZPEČÍ ÚRAZU ELEKTRICKÝM PROUDEM: Pokud potřebujete získat přístup k řídicí desce nebo chcete doplnit volitelný hardware a paměťová zařízení poté, co jste tiskárnu nainstalovali, nejprve tiskárnu vypněte a odpojte napájecí kabel ze zásuvky. Máte-li k tiskárně připojena další zařízení, pak je rovněž vypněte a odpojte jakékoliv kabely vedoucí k tiskárně.

- 1 Otevřete přístupová dvířka k řídicí desce.

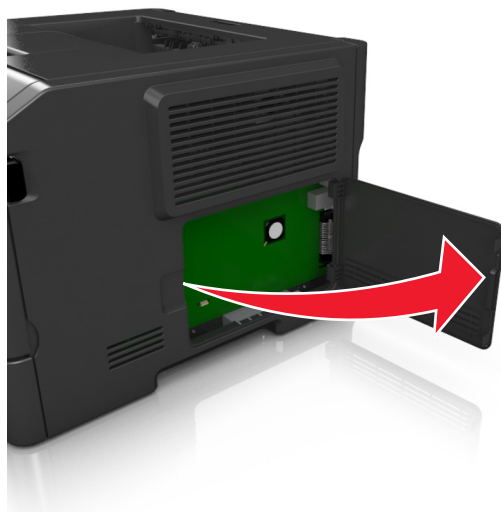

- 2 Vyhledejte konektor paměťové karty.

Výstraha—nebezpečí poškození: Elektronické komponenty řídicí desky mohou být snadno poškozeny statickou elektřinou. Než se dotknete některé elektronické komponenty nebo konektoru řídicí desky, dotkněte se kovového povrchu tiskárny.

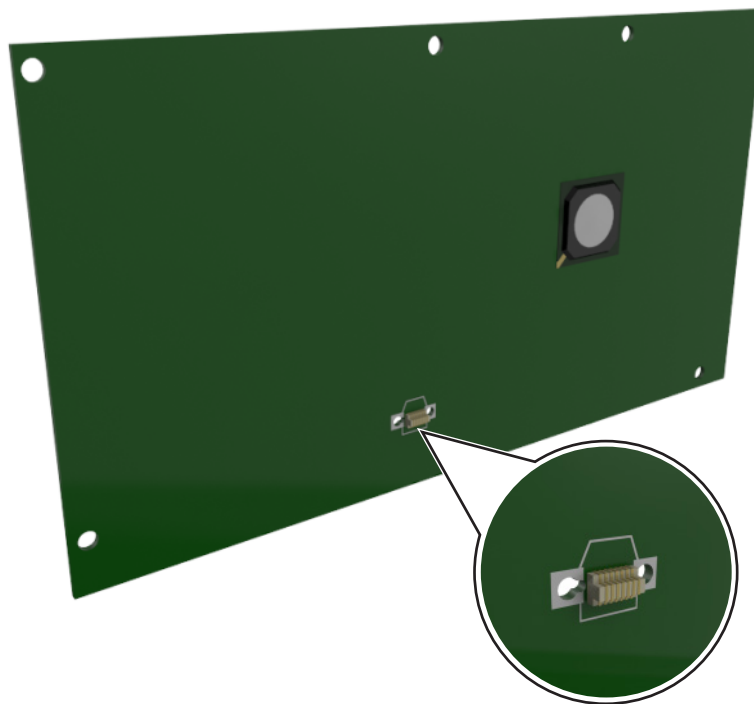

Instalace doplňkové karty

⚠ VÝSTRAHA—NEBEZPEČÍ ÚRAZU ELEKTRICKÝM PROUDEM: Pokud potřebujete získat přístup k řídicí desce nebo chcete doplnit volitelný hardware a paměťová zařízení poté, co jste tiskárnu nainstalovali, nejprve tiskárnu vypněte a odpojte napájecí kabel ze zásuvky. Jsou-li k tiskárně připojena jiná zařízení, vypněte je a odpojte všechny kabely vedoucí k tiskárně.

Výstraha—nebezpečí poškození: Elektronické součásti desky řadiče mohou být snadno poškozeny statickou elektřinou. Než se dotknete některé elektronické součásti na desce řadiče nebo konektoru, dotkněte se kovového povrchu tiskárny.

1 Dostaňte se k desce řadiče.

Další informace najdete v části [„Přístup k řídicí desce“ na str. 14.](#)

2 Vybalte doplňkovou kartu.

Výstraha—nebezpečí poškození: Vyvarujte se dotyku v místě připojení podél hrany karty.

3 Uchopte kartu po stranách a zarovnejte její plastové výstupky (1) s otvory (2) na desce řadiče.

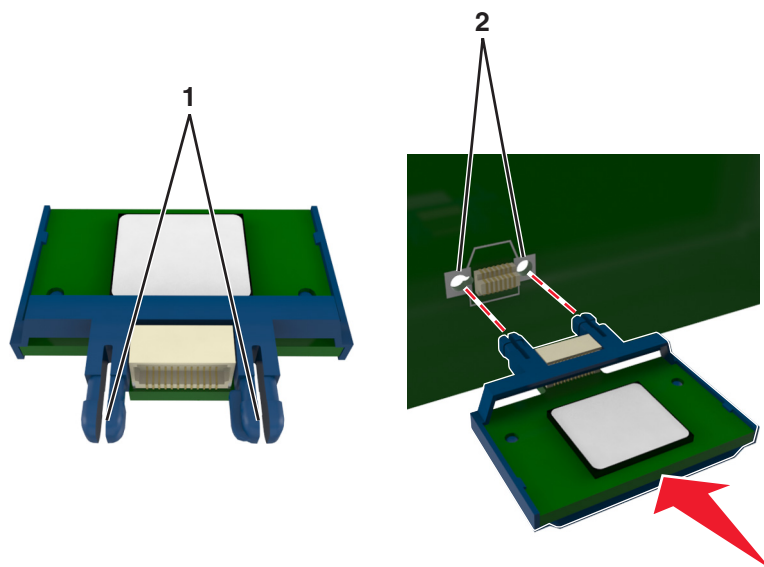

4 Kartu pevně zatlačte na místo podle ilustrace.

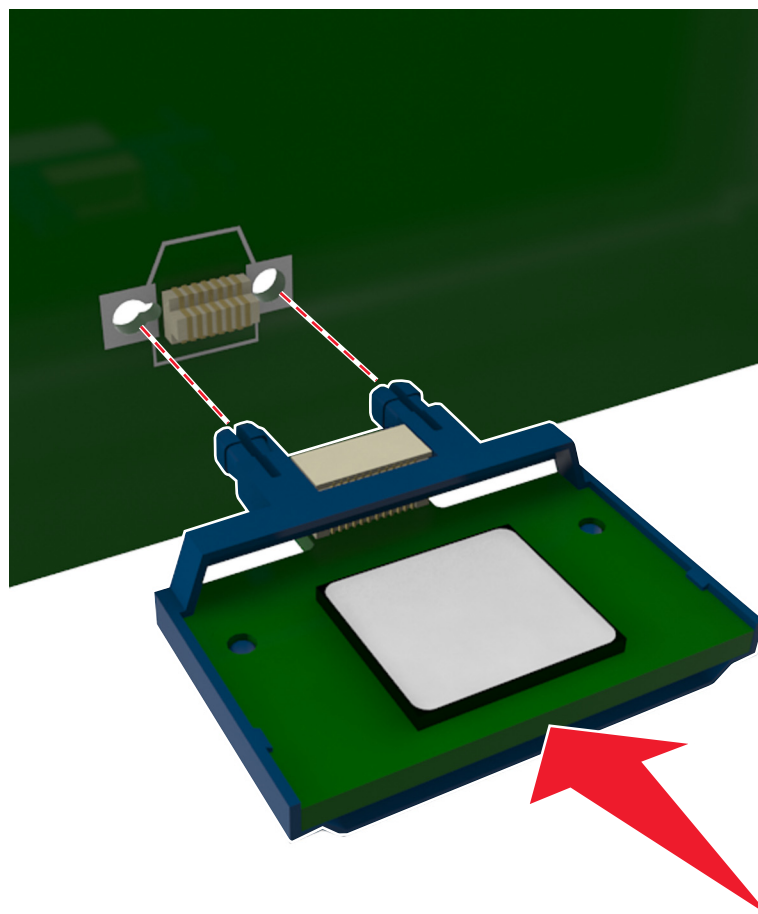

Výstraha—nebezpečí poškození: Nesprávnou instalací karty může dojít k poškození karty a desky řadiče.

Poznámka: Celá délka konektoru karty se musí dotýkat desky řadiče a být s ní zarovnána.

- 5 Zavřete přístupová dvířka k desce řadiče.

Poznámka: Po instalaci softwaru tiskárny a hardwarových volitelných doplňků bude zřejmě nutné některé doplňky ručně přidat do ovladače tiskárny, aby byly k dispozici pro tiskové úlohy. Další informace najdete v části [„Přidání dostupných volitelných doplňků do ovladače tiskárny“](#) na str. 20.

Instalace hardwarových součástí

Instalace doplňkových zásobníků

⚠ VÝSTRAHA—NEBEZPEČÍ ÚRAZU ELEKTRICKÝM PROUDEM: Pokud potřebujete získat přístup k řídicí desce nebo chcete doplnit volitelný hardware a paměťová zařízení poté, co jste tiskárnu nainstalovali, nejprve tiskárnu vypněte a odpojte napájecí kabel ze zásuvky. Máte-li k tiskárně připojena další zařízení, pak je rovněž vypněte a odpojte jakékoliv kabely vedoucí k tiskárně.

- 1 Vypněte tiskárnu pomocí vypínače a odpojte napájecí kabel z elektrické zásuvky.



- 2 Vybalte zásobník a odstraňte veškerý balicí materiál.
- 3 Vyjměte zásobník ze základny.

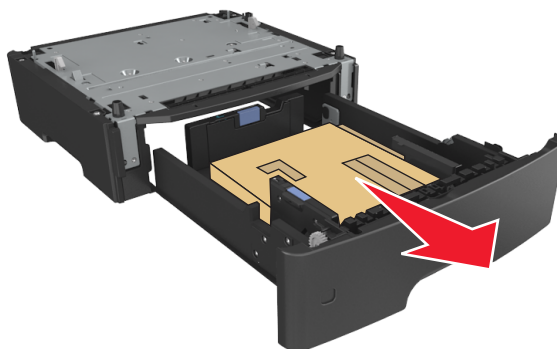

- 4 Odstraňte veškerý balicí materiál z vnitřku zásobníku.
- 5 Vložte zásobník do základny.
- 6 Umístěte zásobník poblíž tiskárny.

7 Vyrovnajte tiskárnu se zásobníkem a pomalu usadte tiskárnu na místo.



8 Připojte napájecí kabel k tiskárně a poté k řádně uzemněné zásuvce a zapněte tiskárnu.



Poznámka: Jakmile bude nainstalován software tiskárny s libovolnými hardwarovými volitelnými doplňky, možná bude potřeba některé volitelné doplňky ručně přidat do ovladače tiskárny, aby byly k dispozici pro tiskové úlohy. Další informace najdete v části [„Přidání dostupných volitelných doplňků do ovladače tiskárny“](#) na [str. 20](#).

Připojení kabelů

Připojte tiskárnu k počítači pomocí kabelu USB nebo paralelního kabelu, nebo k síti pomocí síťového kabelu (Ethernet).

Ujistěte se, že odpovídá:

- symbol USB na kabelu symbolu USB na tiskárně,
- příslušný paralelní kabel paralelnímu portu
- správný kabel Ethernet portu Ethernet

Výstraha—nebezpečí poškození: Tiskne-li právě tiskárna, nedotýkejte se kabelu USB, jakéhokoli síťového adaptéru ani tiskárny samotné na vyznačených místech. Mohlo by dojít ke ztrátě dat nebo k poruše.

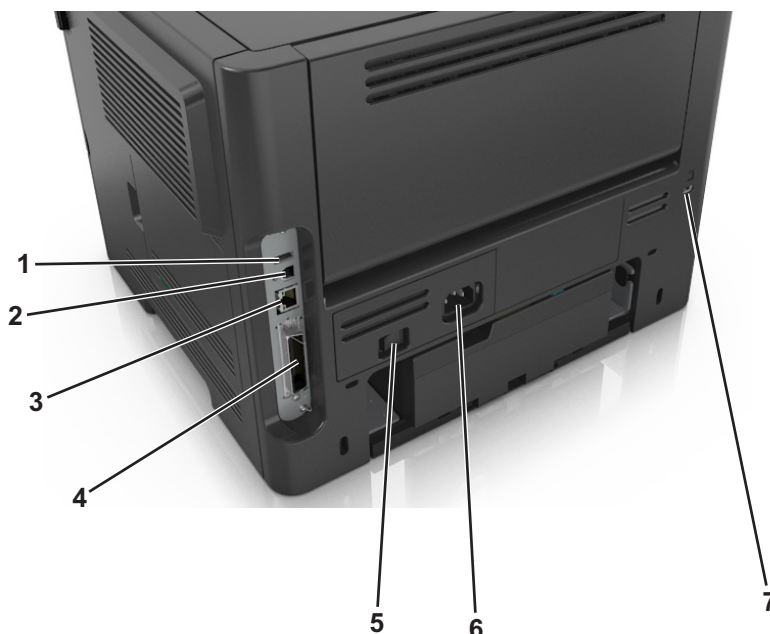

| | Tlačítko | Činnost |
|---|--|--|
| 1 | Port USB* | Připojení volitelného bezdrátového síťového adaptéru |
| 2 | Port USB tiskárny | Připojte tiskárnu k počítači. |
| 3 | Port Ethernet* | Připojení tiskárny k síti |
| 4 | Paralelní port* | Připojte tiskárnu k počítači. |
| 5 | Vypínač | Zapnutí nebo vypnutí tiskárny |
| 6 | Zásuvka pro připojení napájecího kabelu tiskárny | Připojení tiskárny k elektrické zásuvce |
| 7 | Otvor pro zabezpečení | Připevnění zámku, který zajistí tiskárnu na místě. |

* Tyto porty jsou k dispozici pouze u vybraných modelů tiskáren.

Nastavení softwaru tiskárny

Instalace tiskárny

- 1 Opatřete si kopii softwarového instalačního balíčku.
- 2 Spusťte znovu instalační program a poté postupujte podle pokynů na obrazovce počítače.
- 3 Uživatelé se systémem Macintosh přidají tiskárnu.

Poznámka: Adresu IP tiskárny získáte v části TCP/IP v nabídce Síť/Zprávy.

Instalace nástroje pro nastavení místní tiskárny

- 1 Navštivte stránku www.dell.com/support/printers a stáhněte software.
- 2 Poklepejte na instalační balíček softwaru.

- 3 Vyberte typ instalace klepněte na tlačítko **Instalovat**.
- 4 Klepnutím na tlačítko **Instalovat** spusťte instalaci.
- 5 Klepnutím na tlačítko **Souhlasím** potvrďte souhlas s licenční smlouvou.
- 6 Klepněte na tlačítko **Pokračovat** a postupujte podle pokynů na obrazovce počítače.

Poznámky:

- Pokud chcete změnit nastavení sytosti toneru, tisku více stránek na list a formátu papíru, použijte Nástroj pro nastavení místní tiskárny. Chcete-li změnit tato nastavení pro jednotlivé tiskové úlohy, použijte software tiskárny.
- Tento nástroj je podporován jen u vybraných modelů tiskáren.

Přidání dostupných volitelných doplňků do ovladače tiskárny

Uživatelé se systémem Windows

- 1 Otevřete složku Tiskárny a poté vyberte tiskárnu.
- 2 Otevřete okno Vlastnosti tiskárny a poté přidejte nebo ručně nainstalujte doplňky.
- 3 Použijte změny.

Uživatelé se systémem Macintosh

- 1 Ze Systémových předvoleb v nabídce Apple přejděte na svoji tiskárnu a poté zvolte položku **Možnosti a spotřební materiál >Ovladač**.
- 2 Přidejte jakékoli nainstalované hardwarové součásti.
- 3 Použijte změny.

Práce v síti

Poznámky:

- Před nastavením tiskárny v bezdrátové síti nejprve zakupte bezdrátový síťový adaptér. Informace o instalaci bezdrátového síťového adaptéru najdete na listu s pokyny, který byl dodán s adaptérem.
- Identifikátor SSID (Service Set Identifier) je název přidělený bezdrátové síti. Wired Equivalent Privacy (WEP), Wi-Fi Protected Access (WPA), WPA2 a 802.1X - RADIUS jsou typy zabezpečení používané v síti.

Příprava instalace tiskárny do sítě Ethernet

Chcete-li nakonfigurovat tiskárnu pro síť Ethernet, obstarajte si před započítím konfigurace následující informace:

Poznámka: Pokud síť přiřazuje adresy IP počítačům a tiskárnám automaticky, pokračujte v instalaci tiskárny.

- Platná, jedinečná adresa IP pro tiskárnu pro použití v síti
- Brána sítě

- Masky sítě
- Přezdívková tiskárny (nepovinné)

Poznámka: Přezdívková tiskárny může usnadnit identifikaci tiskárny v síti. Můžete zvolit výchozí přezdívkovou tiskárny, nebo jí přiřadit název, který si snadněji zapamatujete.

Budete potřebovat kabel Ethernet pro připojení tiskárny k síti a volný port, pomocí kterého tiskárnu fyzicky připojíte k síti. Pokud je to možné, použijte nový síťový kabel, abyste zabránili potenciálním problémům způsobeným poškozeným kabelem.

Příprava instalace tiskárny do bezdrátové sítě

Poznámky:

- Zkontrolujte, zda je v tiskárně nainstalován bezdrátový síťový adaptér, který správně funguje.
- Zkontrolujte, zda je přístupový bod (bezdrátový směrovač) zapnutý a zda je funkční.

Před instalací tiskárny do bezdrátové sítě musíte znát následující informace:

- **SSID** – o SSID se též hovoří jako o názvu sítě.
- **Bezdrátový režim (nebo Síťový režim)** – tento režim bude buď infrastruktura nebo ad hoc.
- **Kanál (pro síť ad hoc)** – výchozím nastavením kanálu pro infrastrukturní síť je automaticky.

Nastavení auto vyžadují i některé sítě ad hoc. Pokud si nejste jisti, který kanál vybrat, poraďte se s pracovníkem oddělení systémové podpory.

- **Způsob zabezpečení** – pro způsob zabezpečení existují tři základní možnosti:

– klíč WEP

Jestliže vaše síť používá více než jeden klíč WEP, pak na příslušné místo zadejte až čtyři klíče. Vyberte klíč právě používaný sítí výběrem výchozího přenosového klíče WEP.

nebo

– Předem sdílený klíč nebo heslo WPA/WPA2

WPA zahrnuje šifrování jako další vrstvu zabezpečení. Vybrat lze šifru AES nebo TKIP. Šifrování musí být nastaveno na stejný typ na směrovači i tiskárně, jinak tiskárna nebude schopná komunikovat v síti.

– 802.1X–RADIUS

Pokud instalujete tiskárnu v síti standardu 802.1X, pak budete možná potřebovat následující informace:

- Typ ověření
- Typ vnitřního ověření
- Uživatelské jméno a heslo 802.1X
- Certifikáty

– Bez zabezpečení

Pokud vaše síť nepoužívá žádný typ zabezpečení, nebudete muset mít žádné bezpečnostní informace.

Poznámka: Použití nezabezpečených bezdrátových sítí se nedoporučuje.

Poznámky:

- Pokud neznáte název SSID sítě, ke které je počítač připojen, spusťte nástroj pro nastavení bezdrátové sítě síťového adaptéru v počítači a vyhledejte název sítě. Pokud nenaleznete název SSID nebo informace o zabezpečení sítě, podívejte se do dokumentace k přístupovému bodu nebo se obraťte na pracovníka oddělení systémové podpory.

- Potřebujete-li zjistit předem sdílený klíč/heslo WPA/WPA2 pro bezdrátovou síť, podívejte se do dokumentace dodané s přístupovým bodem nebo na webovou stránku přístupového bodu, nebo se obraťte na správce systému.







Připojení tiskárny k bezdrátové síti pomocí Wi-Fi Protected Setup

Před připojením tiskárny k bezdrátové síti zkontrolujte následující body:

- Zda je přístupový bod (bezdrátový směrovač) certifikován pro metodu WPS (Wi-Fi Protected Setup) nebo je s ní kompatibilní. Další informace naleznete v dokumentaci dodané s přístupovým bodem.
- Adaptér bezdrátové sítě nainstalovaný v tiskárně je správně připojen a funguje správně. Další informace najdete na listu s pokyny, který byl dodán s adaptérem bezdrátové sítě.

Pomocí metody PBC (Push Button Configuration)







1 Na ovládacím panelu tiskárny přejděte na:

 >Síť/Porty >  >Síť [x] >  >Nastavení sítě [x] >  >Bezdrátová síť >  >Wi-Fi Protected Setup >  >Spustit metodu Push Button Method > 

2 Postupujte podle pokynů na displeji tiskárny.

Pomocí metody s využitím PIN (Personal Identification Number) kódu

1 Na ovládacím panelu tiskárny přejděte na:

 >Síť/Porty >  >Síť [x] >  >Nastavení sítě [x] >  >Bezdrátová síť >  >Wi-Fi Protected Setup >  >Spustit metodu PIN > 

2 Zkopírujte osmimístný PIN kód WPS.

3 Otevřete webový prohlížeč a zadejte do pole adresy IP adresu přístupového bodu.

Poznámky:

- IP adresa se zobrazí jako čtyři sady čísel oddělených tečkou, například 123.123.123.123.
- Pokud používáte server proxy, dočasně ho zakažte, aby se správně načetla webová stránka.

4 Otevřete nastavení WPS. Další informace naleznete v dokumentaci dodané s přístupovým bodem.

5 Zadejte osmimístný PIN kód a uložte nastavení.

Připojení tiskárny k bezdrátové síti pomocí softwaru tiskárny

Poznámky:

- Zkontrolujte, zda je tiskárna zapnutá.
- Zkontrolujte, zda adaptér bezdrátové sítě nainstalovaný v tiskárně funguje správně. Další informace o instalaci bezdrátového síťového adaptéru najdete na listu s pokyny, který byl dodán s adaptérem.

Použití nástroje Wireless Setup Utility (pouze pro uživatele systému Windows)

- 1 Zkontrolujte, zda je software tiskárny už nainstalován.
- 2 Použijte příkaz Hledat v nabídce Start a vyhledejte Domovskou stránku tiskárny.
- 3 Otevřete Domovskou stránku tiskárny a poté klepněte na položku **Nastavení >Nástroj pro nastavení bezdrátové sítě**.
- 4 Postupujte podle kroků na obrazovce počítače.

Použití asistenta Wireless Setup Assistant (pouze pro uživatele systému Macintosh)

Pomocí asistenta Wireless Setup Assistant je možné provádět následující činnosti:

- Nakonfigurovat tiskárnu pro připojení do existující bezdrátové sítě.
- Přidat tiskárnu do existující sítě ad hoc.
- Změnit nastavení bezdrátové sítě po instalaci.
- Nainstalovat tiskárnu do dalších počítačů v síti.

Instalace asistenta Wireless Setup Assistant

- 1 Přejděte na webové stránky podpory společnosti Dell na adrese www.dell.com/support/printers.
- 2 Stáhněte si nejnovější verzi aplikace Wireless Setup Assistant.
- 3 Poklepejte na stažený instalační balíček softwaru.
- 4 Postupujte podle pokynů na obrazovce počítače.

Spuštění nástroje Wireless Setup Assistant

Poznámky:

- Zkontrolujte, zda je tiskárna zapnutá.
- Zkontrolujte, zda je adaptér bezdrátové sítě nainstalovaný v tiskárně a funguje správně.

- 1 Na ploše Finder přejděte na položku:
Aplikace > vyberte složku tiskárny.
- 2 Poklepejte na položku **Wireless Setup Assistant** a postupujte podle pokynů na obrazovce počítače.

Poznámka: Pokud narazíte při spuštění aplikace na potíže, klepněte na ikonu .

Připojení tiskárny k bezdrátové síti pomocí serveru Embedded Web Server

Než začnete, zkontrolujte následující body:

- Tiskárna je dočasně připojena k síti Ethernet.
- V tiskárně je nainstalován bezdrátový síťový adaptér, který správně funguje. Další informace najdete na listu s pokyny, který byl dodán s bezdrátovým síťovým adaptérem.

1 Otevřete webový prohlížeč a zadejte do pole adresy IP adresu tiskárny.

Poznámky:

- Zobrazte adresu IP tiskárny na ovládacím panelu tiskárny. IP adresa se zobrazí jako čtyři sady čísel oddělených tečkou, například 123.123.123.123.
- Pokud používáte server proxy, dočasně ho zakažte, aby se správně načetla webová stránka.

2 Klepněte na **Nastavení > Síť/Porty > Bezdrátová síť**.

3 Upravte nastavení tak, aby odpovídala nastavení přístupového bodu (bezdrátového směrovače).

Poznámka: Zkontrolujte správné zadání názvu SSID.

4 Klepněte na tlačítko **Odeslat**.

5 Vypněte tiskárnu a odpojte kabel Ethernet. Počkejte alespoň pět sekund a tiskárnu zapněte.

6 Ověřte připojení k síti vytisknutím stránky nastavení sítě. Pak v části Síťová karta [x] ověřte, zda je stav Připojeno.

Ověření nastavení tiskárny

Tisk stránky nastavení nabídek

Chcete-li zkontrolovat aktuální nastavení nabídek a ověřit, že jsou možnosti tiskárny instalovány správně, vytiskněte stránku nastavení nabídek.

Poznámka: Pokud jste žádná nastavení nezměnili, bude stránka s nastavením nabídek obsahovat veškerá výchozí nastavení. Když v nabídkách zvolíte a uložíte jiná nastavení, nahradí tato nastavení výchozí nastavení výrobce, čímž vzniknou *výchozí nastavení uživatele*. Výchozí uživatelské nastavení zůstane platné, dokud znovu nevstoupíte do nabídky, nevyberete jinou hodnotu a neuložíte ji.

Na ovládacím panelu tiskárny přejděte na:



Tisk stránky s nastavením sítě

Když je tiskárna připojena k síti, je možné pro ověření připojení k síti vytisknout stránku nastavení sítě. Tato stránka rovněž poskytuje důležité informace, které vám budou k užitku při konfiguraci síťového tisku.

- 1 Na ovládacím panelu tiskárny přejděte na:



Poznámka: Je-li nainstalován volitelný tiskový server, zobrazí se zpráva **Tisk stránky s nastavením sítě [x]**.

- 2 Zkontrolujte první část stránky s nastavením sítě a ověřte, že stav je Připojeno.

Pokud je stav Nepřipojeno, je možné, že síť LAN není aktivní nebo je vadný síťový kabel. Požádejte o pomoc správce systému a poté vytiskněte další stránku s nastavením sítě.

Založení papíru a speciálních médií

Výběr papíru a speciálních médií a manipulace s nimi může ovlivnit spolehlivost tisku dokumentů. Další informace naleznete v „[Prevence uvíznutí“ na str. 94](#) a „[Skladování papíru“ na str. 43](#).

Nastavení formátu a typu papíru

1 Na ovládacím panelu tiskárny přejděte na:

 >nabídka Papír >  >Formát/Typ papíru > 

2 Vyberte **Formát v zásobníku [x]** nebo **Typ v zásobníku [x]**, a potom stiskněte tlačítko .

3 Změňte nastavení formátu nebo typu zásobníku a potom stiskněte tlačítko .

Poznámky:

- Nastavení formátu papíru pro standardní zásobník na 250 listů (zásobník 1), přídatný zásobník na 550 listů (zásobník 2) a univerzální zásobník je nutné provést ručně v nabídce Formát papíru.
- Výchozím nastavením typu papíru pro Zásobník 1 je Obyčejný papír.
- Výchozím nastavením typu papíru pro univerzální zásobník je Vlastní typ 6.
- Nastavení typu papíru je třeba nastavit ručně pro všechny zásobníky.

Nastavení pro Univerzální formát papíru

Univerzální formát papíru je uživatelem definovaný formát, který umožňuje tisknout na formáty papíru, které nejsou přednastaveny v nabídkách tiskárny.

Poznámky:

- Největší podporovaný univerzální formát papíru je 216 x 355,6 mm (8,5 x 14 palců).
- Nejmenší univerzální formát podporovaný v univerzálním podavači je 76 x 127 mm (3 x 5 palců). Nejmenší univerzální formát podporovaný v přídatném podavači je 183 x 210 mm (7,2 x 8,3 palce).

Na ovládacím panelu tiskárny přejděte na:

 >Menu Papír >  >Univerzální nastavení >  >Měrné jednotky >  > vyberte měrnou jednotku > 

Stanovení výšky a šířky papíru

1 Na ovládacím panelu tiskárny přejděte na:

 >Menu Papír >  >Univerzální nastavení >  >Měrné jednotky >  > vyberte měrnou jednotku > 

2 Pomocí tlačítek se šipkou zobrazte položku **Na výšku – výška** nebo **Na výšku – šířka** a potom stiskněte tlačítko .

3 Změňte nastavení a stiskněte tlačítko .

Použití standardního odkladače a zarážky papíru

Standardní odkladač pojme až 150 listů papíru gramáže 75-g/m² (20-lb). Výtisky se ukládají lícem dolů. Standardní odkladač je vybaven zarážkou papíru, která zabraňuje, aby papír sklouznul přes přední stranu odkladače.

Chcete-li zarážku papíru otevřít, vytáhněte ji, aby se vyklopila dopředu.



Poznámka: Při přemísťování tiskárny zarážku papíru zavřete.

Vkládání do zásobníků

 **VÝSTRAHA—NEBEZPEČÍ ÚRAZU:** Chcete-li snížit riziko nestability zařízení, vkládejte papír do jednotlivých zásobníků samostatně. Všechny ostatní zásobníky udržujte zavřené až do chvíle, kdy je budete potřebovat.

1 Zcela vytáhněte zásobník.

Poznámka: Zásobníky neodstraňujte v průběhu tisku úlohy ani je-li na displeji tiskárny zobrazena zpráva **Zaneprázdněna**. V opačném případě by mohlo dojít k uvíznutí papíru.



2 Stiskněte pojistku vodící lišty šířky a posuňte lištu do správné polohy pro formát papíru, který vkládáte.

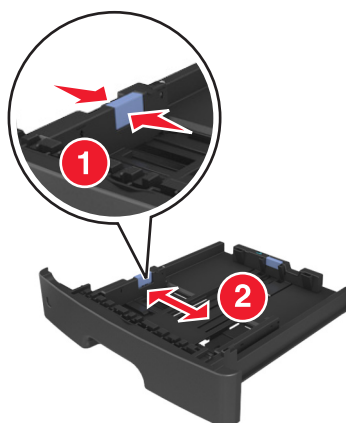

3 Stiskněte pojistku vodící lišty délky a posuňte lištu do správné polohy pro formát papíru, který vkládáte.

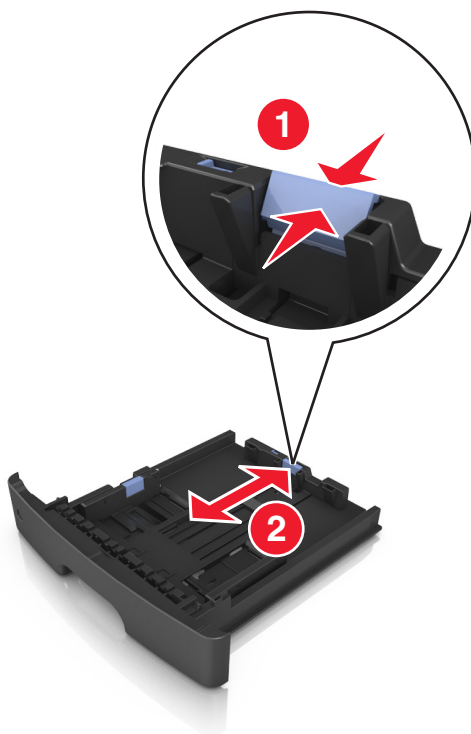

Poznámky:

- U některých formátů papíru, např. Letter, Legal nebo A4, stiskněte pojistku vodící lišty délky a posuňte ji dozadu tak, aby odpovídala délce papíru.
- Pokud vkládáte do standardního zásobníku papír formátu A6, stiskněte pojistku vodící lišty délky a posuňte ji směrem do středu zásobníku do pozice pro formát A6.
- Zkontrolujte, zda jsou vodící lišty šířky a délky papíru zarovnány s indikátory formátu papíru na dně zásobníku.

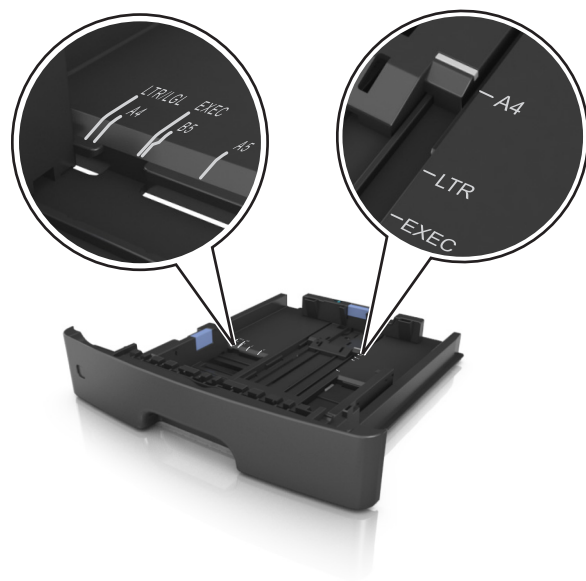

- 4 Ohněte listy papíru dozadu a dopředu, aby se navzájem oddělily a pak je prolustujte. Papír nepřekládejte a nemačkejte. Srovnejte okraje podle rovné plochy.

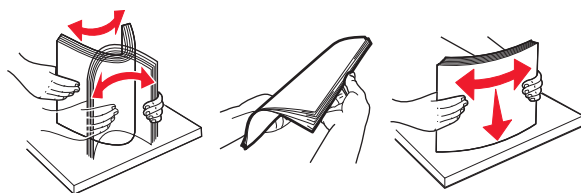

- 5 Vložte stoh papíru.

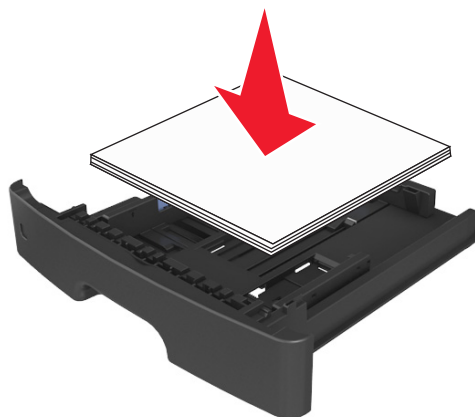

Poznámky:

- Při použití recyklovaného nebo předtištěného papíru vložte papír otočený lícem dolů.
- Děrovaný papír vložte otvory u horního okraje směrem k přední straně zásobníku.
- Hlavičkový papír vkládejte lícem dolů, horní hranou listu směrem k přední části zásobníku. Při oboustranném tisku vkládejte hlavičkový papír lícem nahoru a dolním okrajem listu k přední straně zásobníku.

- Ujistěte se, že je papír pod indikátorem maximálního naplnění papírem vyznačeným po straně vodící lišty šířky.

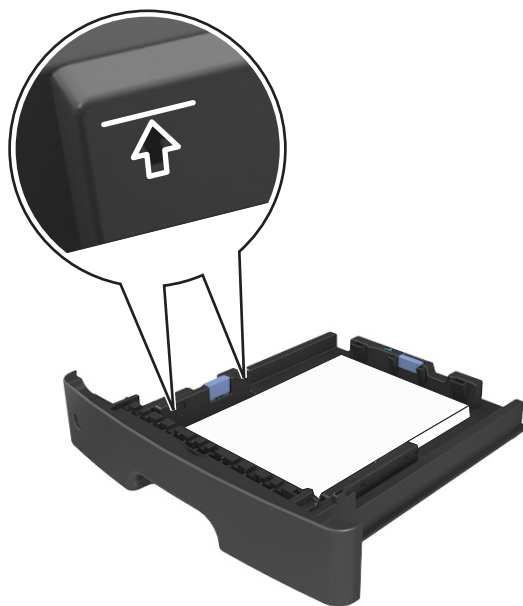

6 Vložte zásobník.



7 V nabídce Papír na ovládacím panelu tiskárny nastavte formát a typ papíru odpovídající papíru vloženému do zásobníku.

Poznámka: Nastavte správný formát a typ papíru, abyste zabránili uvíznutí papíru a problémům s kvalitou tisku.

Vkládání do univerzálního podavače

Univerzální podavač použijte v případě, kdy tisknete na různé typy a formáty papírů nebo zvláštních médií, např. karty, průhledné fólie a obálky. Můžete ho využít také pro tisk jedné stránky na hlavičkový papír.

- 1 Otevřete univerzální podavač.



- a Vytáhněte nástavec univerzálního podavače.

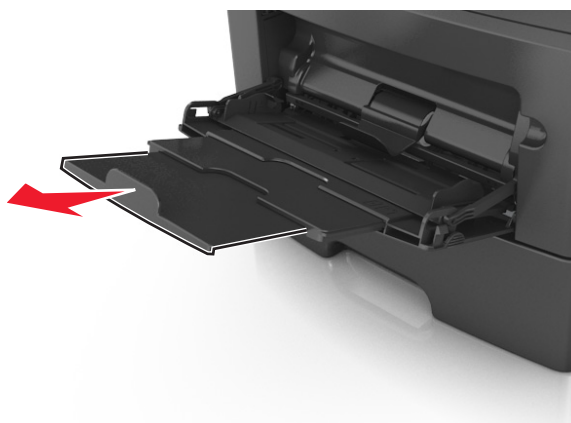

- b Jemně vytáhněte nástavec tak, aby byl univerzální podavač úplně roztažený a otevřený.



- 2 Stiskněte pojistku levé vodící lišty šířky a posuňte lišty do správné polohy pro papír, který zakládáte.

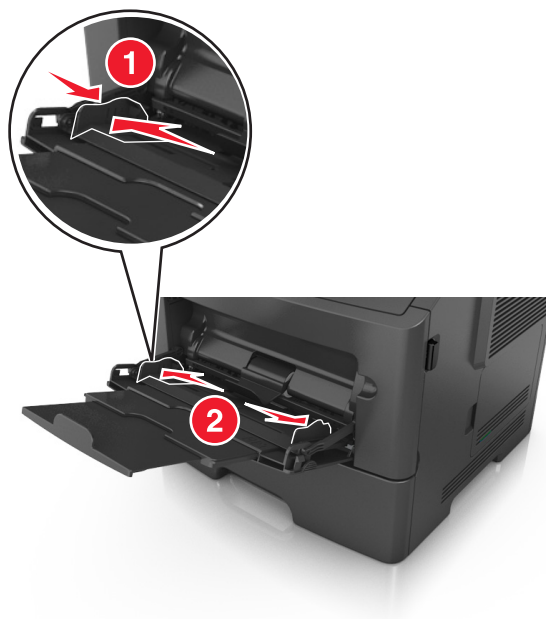

- 3 Připravte se založit papír nebo zvláštní médium.

- Ohněte listy papíru vzad a vpřed, abyste je uvolnili, a potom je prolistujte. Papír nepřekládejte a nemačkejte. Srovnejte okraje podle rovné plochy.

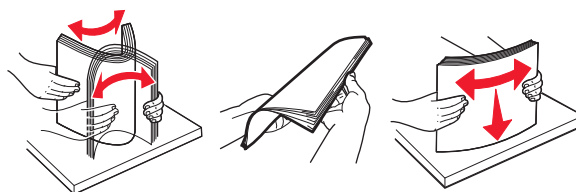

- Průhledné fólie držte za okraje. Ohněte balík průhledných fólií tam a zpět, abyste je uvolnili, a poté je prolistujte. Srovnejte okraje podle rovné plochy.

Poznámka: Nedotýkejte se strany průhledných fólií, na kterou se bude tisknout. Dejte si pozor, ať je nepoškrábete.

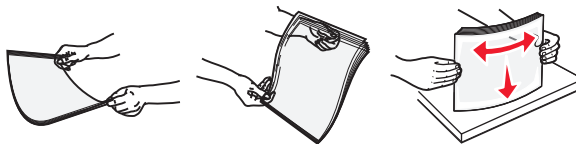

- Ohněte stoh obálek, abyste je uvolnili, a potom je prolistujte. Srovnejte okraje podle rovné plochy.



- 4 Vložte papír nebo speciální média.

Poznámky:

- Netlačte papír nebo speciální média do univerzálního podavače silou.

- Ujistěte, že výška papíru nebo speciálních médií nepřesahuje maximální náplň papíru označenou na vodicích lištách. Přeplnění může způsobit uvíznutí papíru.



- Papíry, průhledné fólie a karty založte stranou doporučenou k tisku nahoru a předním okrajem směrem do tiskárny. Další informace o zakládání průhledných folií najdete na balení, ve kterém byly dodány.

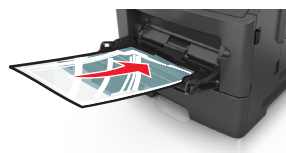

Poznámka: Při vkládání papíru formátu A6 zkontrolujte, zda je nastavec univerzálního podavače lehce opřený o okraj papíru, aby posledních několik listů papíru zůstalo na místě.



- Hlavičkový papír vkládejte lícem nahoru a horním okrajem směrem do tiskárny. Při oboustranném tisku vkládejte hlavičkový papír lícem dolů a dolním okrajem směrem do tiskárny.



- Obálky vkládejte chlopni doleva a lícem dolů.



Výstraha—nebezpečí poškození: Nikdy nepoužívejte obálky se známkami, sponkami, prasklinami, okénky, barevnými okraji nebo samolepicími plochami. Takové obálky by mohly vážně poškodit tiskárnu.

- 5 Pomocí ovládacího panelu tiskárny nastavte v nabídce Papír formát a typ papíru odpovídající papíru nebo speciálním médiím vloženým do univerzálního podavače.

Propojování a rozpojování zásobníků

Pokud jsou nastavení formátu a typu papíru několika zásobníků stejná, tiskárna tyto zásobníky spojí. Jakmile se jeden z propojených zásobníků vyprázdní, bude papír dodávat další propojený zásobník. Doporučujeme přiřadit všem jednotlivým typům papíru, např. hlavičkovému a různým barevným obyčejným papírům, různý vlastní název typu, aby se automaticky nepropojily zásobníky s různými typy.

Propojování a rozpojování zásobníků

Použití serveru Embedded Web Server

- 1 Otevřete webový prohlížeč a zadejte do pole adresy IP adresu tiskárny.

Poznámky:

- Adresu IP tiskárny najdete v části TCP/IP v nabídce Síť/Porty. IP adresa se zobrazí jako čtyři sady čísel oddělených tečkou, například 123.123.123.123.

- Pokud používáte server proxy, dočasně ho zakažte, aby se správně načetla webová stránka.

2 Klepněte na položku **Nastavení >nabídka Papír**.

3 Změňte nastavení zásobníku tak, abyste určili formát a typ papíru pro zásobník.

- Chcete-li zásobníky spojit, zkontrolujte, zda formát a typ papíru pro zásobník odpovídá druhému zásobníku.
- Chcete-li zásobníky rozpojit, zkontrolujte, zda formát nebo typ papíru pro zásobník *neodpovídá* druhému zásobníku.

4 Klepněte na tlačítko **Odeslat**.

Pomocí nastavení tiskárny v počítači

Podle použitého operačního systému otevřete nabídku Papír pomocí Nástroje pro nastavení místní tiskárny nebo pomocí Nastavení tiskárny.

Poznámka: Formát a typ papíru pro zásobník lze zadat také pomocí ovládacího panelu tiskárny. Další informace najdete v části [„Nastavení formátu a typu papíru“ na str. 26](#).

Výstraha—nebezpečí poškození: Papír vložený v zásobníku musí odpovídat názvu typu papíru přiřazenému v tiskárně. Teplota zapékače se liší podle vybraného typu papíru. Pokud by nastavení nebyla správně nakonfigurována, mohlo by dojít k potížím.

Konfigurace vlastního typu papíru

Pomocí vestavěného webového serveru

1 Otevřete webový prohlížeč a zadejte do pole adresy IP adresu tiskárny.

Poznámky:

- Vytiskněte stránku s nastavením sítě nebo stránku nastavení nabídek a vyhledejte IP adresu v části TCP/IP. IP adresa se zobrazí jako čtyři sady čísel oddělených tečkou, například 123.123.123.123.
- Pokud používáte server proxy, dočasně ho zakažte, aby se správně načetla webová stránka.

2 Klepněte na položku **Nastavení >nabídka Papír >Vlastní typy**.

3 Vyberte název vlastního typu papíru a potom vyberte vlastní typ papíru.

Poznámka: Výchozím typem papíru pro všechny uživatelem definované vlastní názvy je Obyčejný papír.

4 Klepněte na tlačítko **Odeslat**.

Pomocí nastavení tiskárny v počítači

Podle použitého operačního systému otevřete nabídku Vlastní pomocí Nástroje pro nastavení místní tiskárny nebo pomocí Nastavení tiskárny.

Přiřazení vlastního typu papíru

Pomocí vestavěného webového serveru

1 Otevřete webový prohlížeč a zadejte do pole adresy IP adresu tiskárny.

Poznámky:

- Vytisknout stránku nastavení sítě nebo stránky nastavení nabídek a vyhledat adresu IP v části TCP/IP. IP adresa se zobrazí jako čtyři sady čísel oddělených tečkou, například 123.123.123.123.
- Pokud používáte server proxy, dočasně ho zakažte, aby se správně načetla webová stránka.

2 Klepněte na položku **Nastavení >nabídka Papír**.

3 V části Konfigurace zásobníku vyberte zdroj papíru a potom ve sloupci typu papíru vlastní typ papíru.

4 Klepněte na tlačítko **Odeslat**.

Pomocí nastavení tiskárny v počítači

Podle použitého operačního systému otevřete nabídku Papír pomocí Nástroje pro nastavení místní tiskárny nebo pomocí Nastavení tiskárny.

Průvodce papírem a speciálními médii

Pokyny ohledně použitého papíru

Výběr správného papíru nebo speciálního média snižuje výskyt problémů při tisku. Pro tisk s nejvyšší kvalitou vyzkoušejte vzorek papíru nebo zvláštního média dříve, než nakoupíte materiál ve větším množství.

Charakteristiky papíru

Následující charakteristiky papíru mají vliv na kvalitu a spolehlivost tisku. Při prohlížení nového stohu papíru berte tyto charakteristiky v úvahu.

Gramáž

Zásobníky tiskárny dokáží automaticky podávat papír o gramáži do 120 g/m² s dlouhými vlákny. Univerzální podavač dokáže automaticky podávat papír o gramáži do 163 g/m² s dlouhými vlákny. Papír lehčí než 60 g/m² nemusí být dostatečně tuhý. Může se špatně podávat a způsobovat zablokování papíru. Nejlepšího výkonu dosáhnete s papírem o gramáži 75 g/m² (20liber bond) s dlouhými vlákny. Pro papír o formátu menším než 182 × 257 mm (7,2 × 10,1 palce) doporučujeme použít papír o gramáži alespoň 90 g/m² (24 liber).

Poznámka: Oboustranný tisk je podporován jen pro papír o gramáži 60 až 90 g/m².

Prohýbání

Prohýbání je tendence papíru ohýbat se na okrajích. Přílišné vlnění může způsobit problémy se zablokováním. Zvlnění může nastat poté, co papír projde tiskárnou, kde je vystaven vysokým teplotám. Uložení rozbaleného papíru v teplém, vlhkém, studeném nebo suchém prostředí (a to dokonce v zásobnících) může vést ke zvýšenému vlnění, které může způsobovat problémy při zakládání.

Hladkost

Hladkost papíru má přímý vliv na kvalitu tisku. Pokud je papír příliš drsný, toner se do něj nemůže správně zapéci. Pokud je papír příliš hladký, může dojít k problémům se zaváděním nebo kvalitou tisku. Vždy používejte papír mezi 100 a 300 body Sheffield, nicméně hladkost mezi 150 a 250 body Sheffield dodává tisku nejvyšší kvalitu.

Obsah vlhkosti

Množství vlhkosti v papíru ovlivňuje jak kvalitu tisku, tak schopnost tiskárny správně papír podávat. Před použitím ponechejte papír v originální obalu. Tím se omezí vystavení papíru změnám vlhkosti, které mohou zhoršovat jeho vlastnosti.

Před tiskem připravte papír tím, že jej na 24 až 48 hodin uložíte do původního obalu ve stejném prostředí, kde je umístěna tiskárna. Prodlužte tuto dobu o několik dní v případě, kdy je prostředí skladování nebo dopravy velmi odlišné od prostředí tiskárny. Silný papír může také vyžadovat delší dobu kondicionování.

Směr vláken

Vláknem se rozumí směr papírových vláken v listu papíru. Vlákna mohou být *podélná*: uložena po délce papíru, nebo *příčná*: uložena na šířku papíru.

U gramáže papíru 60–90 g/m² (16–24 lb bond) se doporučují vlákna podélně.

Obsah vláken

Většina vysoce kvalitních xerografických papírů je vyrobena ze 100 % chemicky ošetřeného rozmělněného dřeva. To dává papíru vysoký stupeň stability s menším množstvím problémů při podávání papíru a s lepší kvalitou tisku. Papír obsahující vlákna jako je bavlna negativně ovlivňuje manipulaci s papírem.

Nepřijatelný papír

Pro použití v tiskárně se nedoporučují následující typy papírů:

- Chemicky ošetřené papíry používané ke zhotovování kopií bez průklepového papíru, známé také jako samokopírovací papíry, papír CCP (carbonless copy paper) nebo NCR (no carbon required)
- Předtištěné papíry obsahující chemické látky, které mohou znečistit tiskárnu
- Předtištěné papíry, na které může nepříznivě působit teplota zapékače tiskárny
- Předtištěné papíry vyžadující soutisk (přesné umístění tisku na stránce) menší než ±2,5 mm (±0,10 palce), například formuláře vytvořené pomocí optického rozpoznávání písma (OCR)

V některých případech je možné soutisk nastavit pomocí softwarové aplikace a tisknout bez problémů i na tyto formuláře:

- Potahované papíry (smazatelné bankovní), syntetické papíry, termopapíry
- Papíry s hrubým okrajem, hrubým či výrazným povrchem nebo zprohýbané papíry
- Recyklované papíry, které neuspěly v testu EN12281:2002 (European)
- Papíry o gramáži menší než 60 g/m² (16 liber)
- Vícedílné formuláře nebo dokumenty

Výběr papíru

Použitím vhodného papíru zabráníte jeho uvíznutí a pomůžete zajistit bezproblémový tisk.

Jak se vyhnout uvíznutí papíru a nekvalitnímu tisku:

- *Vždy* používejte nový, nepoškozený papír.
- Před vložením papíru si zjistěte, která strana je doporučena pro tisk. Tato informace je obvykle uvedena na obalu.
- *Nepoužívejte* papír, který je nastříhaný nebo ručně oříznutý.
- *Nedávejte* papíry různého formátu, typu nebo gramáže do jednoho zásobníku. Směšování různých papírů způsobuje uvíznutí.
- *Nepoužívejte* potahované papíry, pokud nejsou výslovně určené pro elektrofotografický tisk.

Výběr předtištěných formulářů a hlavičkových papírů

Tato pravidla použijte pro výběr předtištěných formulářů a hlavičkových papírů:

- Použijte papír s dlouhým vláknem a gramáží od 60 do 90 g/m² (16 až 24 liber).
- Použijte pouze předtištěné formuláře a hlavičkové papíry tištěné offsetem nebo z rytiny.
- *Nepoužívejte* papíry s hrubým nebo výrazně strukturovaným povrchem.

Použijte papíry tištěné inkousty odolnými proti teplu, navrženými pro použití v xerografických kopírkách. Inkoust musí odolat teplotě až 230 °C (446 °F), aniž by se taval či uvolňoval nebezpečné škodliviny. Použijte inkousty, které nejsou ovlivněny pryskyřicí v toneru. Inkousty, které jsou založeny na oxidaci nebo olejovém základě, obecně splňují tyto požadavky. Latexové inkousty tyto požadavky splňovat nemusí. Pokud máte pochybnosti, kontaktujte svého dodavatele papíru.

Předtištěné papíry, jako například hlavičkové, musí odolat teplotě až 230 °C (446 °F), aniž by se roztavily nebo se z nich uvolňovaly nebezpečné škodliviny.

Použití recyklovaného papíru a jiných kancelářských papírů

Recyklovaný kancelářský papír vyrobený speciálně pro použití v laserových (elektrofotografických) tiskárnách může být ve vaší tiskárně použit. Nelze však učinit paušální prohlášení, že se bude dobře podávat veškerý recyklovaný papír.

Obecně pro recyklovaný papír platí tyto pokyny týkající se vlastností:

- Množství odpadu po spotřebě (Testujeme až 100 % obsahu odpadu po spotřebě.)
- Teplota a vlhkost (Testovací komory simulují podnebí z celého světa.)
- Obsah vlhkosti (Kancelářský papír musí mít nízkou vlhkost: 4–5%.)
- Tuhost v ohybu a náležitá nepoddajnost znamená optimální vedení tiskárnou.
- Tloušťka (má vliv na množství, které lze založit do zásobníku)
- Hrubost povrchu (měřená v Sheffieldových jednotkách, má vliv na čistotu tisku a na to, jak dobře se toner zapéká do papíru)
- Povrchové tření (určuje, jak snadno lze oddělovat listy)
- Vlákno a formace (má vliv na prohýbání, které též ovlivňuje mechaniku chování papíru při jeho pohybu tiskárnou)
- Jas a povrch (vzhled a pocit)

Recyklované papíry jsou lepší než bývaly; avšak množství recyklovaného obsahu v papíru má vliv na stupeň kontroly nad cizí hmotou. A zatímco recyklované papíry představují jednu z dobrých cest k environmentálně odpovědnému tisku, nejsou dokonalé. Energie nutná k odstranění tiskových barev a zacházení s aditivy, jako jsou barviva a „lepidla“, často produkuje více uhlíkových emisí než výroba normálního papíru. Avšak používání recyklovaných papírů umožňuje celkově lepší hospodaření se zdroji.

Příklady nepřijatelného papíru

Výsledky naznačují, že následující typy papíru přinášejí při používání s laserovými tiskárnami riziko:

- Chemicky ošetřené papíry používané ke zhotovování kopií bez průklepového papíru *samokopírovací papíry*
- Předtištěné papíry obsahující chemické látky, které mohou znečistit tiskárnu
- Předtištěné papíry, na které může nepříznivě působit teplota zapékače tiskárny
- Předtištěné papíry vyžadující soutisk (přesné umístění na stránce) lepší než $\pm 2,3$ mm ($\pm 0,9$ palce), například formuláře vytvořené pomocí optického rozpoznávání písma (OCR). V některých případech je možné soutisk nastavit pomocí softwarové aplikace a tisknout bez problémů i na tyto formuláře.
- Potahované papíry (smazatelné bankovní), syntetické papíry, termopapíry
- Papíry s hrubým okrajem, hrubým či výrazným povrchem nebo zprohýbané papíry
- Recyklované papíry, které neuspěly v testu EN12281:2002 (evropský test)
- Papíry o gramáži menší než 60 g/m² (16 liber)
- Vícedílné formuláře nebo dokumenty

Používání speciálních médií

Tipy pro používání štítkového kartonu

Štítkový karton je tvrdé, jednovrstvé speciální médium. Mnohé z jeho proměnných vlastností, jako je obsah vlhkosti, tloušťka a textura, mohou významně ovlivnit kvalitu tisku. Nejprve si vytiskněte vzorky na karty, které hodláte používat, a teprve potom nakupte karty ve velkém množství.

Tisk na karty:

- Ujistěte se, že je možnost Typ papíru nastavena na hodnotu Štítkový karton.
- Zvolte vhodné nastavení povrchu papíru.
- Vezměte na vědomí, že předtisk, perforace a přehyby mohou výrazně ovlivnit kvalitu tisku a způsobit problémy při manipulaci s tiskovými médii nebo jejich zablokování.
- Informujte se u výrobce či prodejce, zda je štítkový karton schopný odolat teplotám až 240 °C (464 °F), aniž by se z něho uvolňovaly nebezpečné škodliviny.
- Nepoužívejte předtiskované karty napuštěné chemickými látkami, které mohou způsobit znečištění tiskárny. Z předtiskovaných médií se do tiskárny uvolňují polotekuté a těkavé složky.
- Pokud je to možné, používejte štítkový karton s vlákny podélně.

Tipy pro používání obálek

Nejprve si na obálky, které se chystáte používat, vytiskněte vzorky, a teprve poté nakupte obálky ve větším množství.

- Používejte obálky určené výslovně pro laserové tiskárny. Ověřte si u výrobce či prodejce, že jsou obálky schopny odolat teplotám až 230 °C (446 °F), aniž by se výrazně slepily, zvlhnuly, zvrásnily nebo vypouštěly nebezpečné emise.
- Chcete-li dosáhnout nejlepších výsledků, používejte obálky vyrobené z bankovního papíru o gramáži 90 g/m² (24 liber) nebo z 25% bavlny. U obálek z papíru vyrobeného výhradně z bavlny nesmí gramáž přesáhnout 70 g/m² (20 liber).
- Používejte pouze nové obálky z nepoškozených balení.
- Chcete-li dosáhnout co nejlepších výsledků a omezit možnost uvíznutí, nepoužívejte tyto obálky:
 - nadměrně zprohýbané nebo zkroucené,
 - slepené dohromady nebo jakkoli poškozené,
 - mající okénka, otvory, perforaci, výřezy nebo reliéfní tisk,
 - mající kovové uzávěry, drátky nebo kovové úchyty,
 - s provázanou strukturou,
 - s nalepenou poštovní známkou,
 - s nekrytou lepivou plochou, když je obálka zalepená nebo uzavřená,
 - s ohnutými rohy,
 - s hrubým, vrásčitým nebo žebrovaným povrchem.
- Vodítka šířky nastavte podle šířky obálek.

Poznámka: Kombinace vysoké vlhkosti (přesahující 60 %) a vysokých teplot tisku mohou vést k pomačkání nebo zalepení obálek.

Tipy pro používání štítků

Nejprve si na štítky, který se chystáte používat, vytiskněte vzorky, a teprve poté nakupte štítky ve větším množství.

Poznámka: Používejte jen papírové listy se štítky. Vinylové, lékárnické a oboustranné štítky nejsou podporovány.

Tisk na štítky:

- Používejte štítky výslovně určené pro laserové tiskárny. Informujte se u výrobce nebo prodejce, zda:
 - Štítky snesou teplotu až 240 °C (464 °F), aniž by se lepily, nadměrně prohýbaly a vlnily nebo uvolňovaly nebezpečné škodliviny.
 - Lepidlo štítků, lícová strana (plocha k tisku) a krycí vrstvy vydrží tlak až 172 kPa (25 psi), aniž by došlo k vzájemnému oddělení jednotlivých vrstev, natavení lepidla podél okrajů nebo uvolňování nebezpečných kouřových zplodin.
- Nepoužívejte štítky, které mají zadní stranu z hladkého materiálu.
- Používejte kompletní archy se štítky. Nekompletní listy mohou způsobit odlepení štítků během tisku a následné uvíznutí štítků. Nekompletní listy také znečišťují tiskárnu a kazetu lepidlem a jejich používání může vést ke ztrátě platnosti záruky na tiskárnu i tonerové kazety.
- Nepoužívejte štítky, které mají nekrytou lepivou plochu.
- Netiskněte ve vzdálenosti 1 mm (0,04 palce) od okraje štítku, perforací nebo výseků na štítku.
- Zkontrolujte, že vrstva lepidla na zadní straně štítků nesahá až k okraji listu. Doporučuje se zónové nanášení lepidla nejméně 1 mm (0,04 palce) od okrajů listu. Lepivá hmota způsobuje znečištění tiskárny a může způsobit ukončení platnosti záruky.
- Pokud není zónové nanášení možné, odstraňte pruh o šířce 2 mm (0,08 palce) z předního okraje listu (vstupujícího do tiskárny) a používejte neprotékající lepidlo.
- Doporučujeme použít orientaci na výšku, zvláště při tisku čárových kódů.

Tipy pro používání hlavičkového papíru

- Používejte hlavičkový papír určený výslovně pro laserové tiskárny.
- Nejprve si na hlavičkový papír, jenž se chystáte používat, vytiskněte vzorky, a teprve poté nakupte hlavičkové papíry ve větším množství.
- Stoh hlavičkového papíru před vložením prohněte, prolistujte a srovnejte, abyste zabránili slepení papírů.
- Při tisku na hlavičkový papír je důležitá orientace stránky. Informace o vkládání hlavičkového papíru naleznete v části:
 - [„Vkládání do zásobníků“ na str. 27](#)
 - [„Vkládání do univerzálního podavače“ na str. 32](#)

Tipy pro používání folií

- Před nákupem většího množství folií k tisku si vytiskněte zkušební stránku.
- Podávejte průhledné fólie ze standardního zásobníku nebo z univerzálního podavače.
- Používejte průhledné fólie určené speciálně pro laserové tiskárny. Průhledné fólie musí vydržet max. teplotu 185 °C (365 °F), aniž by se roztavily, ztrácely barvu, měnily tvar nebo se z nich uvolňovaly nebezpečné škodliviny.

Poznámka: Pokud je gramáž fólie nastavena na hodnotu Těžká a povrch fólie je nastaven na hodnotu Drsný, na fólie lze tisknout při max. teplotách do 195 °C.

- Nezanedávejte na průhledných fóliích otisky prstů, abyste předešli problémům s kvalitou tisku.
- Stoh průhledných fólií před vložením prohněte, prolistujte a srovnejte, abyste zabránili slepení papírů.

Skladování papíru

Dodržujte následující pravidla pro skladování papíru, abyste zabránili uvíznutí papíru a nerovnoměrné kvalitě tisku:

- Abyste dosáhli co nejlepších výsledků, skladujte papír v prostředí s teplotou přibližně 21 °C a relativní vlhkostí 40 %. Většina výrobců štítků doporučuje tisknout při teplotě od 18 do 24 °C a relativní vlhkosti vzduchu mezi 40 a 60 %.
- Papír skladujte v krabicích a spíše na paletě nebo na polici než přímo na zemi.
- Jednotlivá balení skladujte položená na rovném povrchu.
- Na jednotlivá balení papíru nic nepokládejte.
- Papír vyndávejte z krabice nebo z obalu až tehdy, když ho budete vkládat do tiskárny. Papír uložený v krabici a v obalu zůstane čistý, suchý a rovný.

Podporované formáty, typy a gramáže papíru

Další informace o kartotéčních lístcích a štítcích najdete v *průvodci lístky a štítky*.

Podporované formáty papíru

| Formát papíru | Standardní zásobník | Volitelný zásobník na 250 nebo 550 listů | & Víceúčelový podavač | Režim oboustranného tisku |
|--|---------------------|--|-----------------------|---------------------------|
| A4 210 x 297 mm (8,3 x 11,7 palce) | ✓ | ✓ | ✓ | ✓ |
| A5 148 x 210 mm (5,8 x 8,3 palce) | ✓ | ✓ | ✓ | x |
| A6 105 x 148 mm (4,1 x 5,8 palce) | ✓ | x | ✓ | x |
| JIS B5 182 x 257 mm (7,2 x 10,1 palce) | ✓ | ✓ | ✓ | x |
| Letter 216 x 279 mm (8,5 x 11 palce) | ✓ | ✓ | ✓ | ✓ |
| Legal 216 x 356 mm (8,5 x 14 palce) | ✓ | ✓ | ✓ | ✓ |

¹ Nastavením tohoto formátu získáte stránku o velikosti 216 x 356 mm (8,5 x 14 palců), pokud není formát určen v softwarové aplikaci.

² Univerzální formát je podporován pouze ve standardním zásobníku, pokud je formát papíru alespoň 105 x 148 mm (4,1 x 5,8 palce). Univerzální formát je podporován pouze v přídatném zásobníku pro 250 nebo 550 listů, pokud je formát papíru alespoň 148 x 210 mm (5,8 x 8,3 palce). Univerzální formát je podporován v režimu oboustranného tisku pouze tehdy, když je šířka papíru alespoň 210 mm (8,3 palce) a délka alespoň 279 mm (11 palců). Nejmenší podporovaný univerzální formát je podporován pouze v univerzálním podavači.

| Formát papíru | Standardní zásobník | Volitelný zásobník na 250 nebo 550 listů | & Víceúčelový podavač | Režim oboustranného tisku |
|--|---------------------|--|-----------------------|---------------------------|
| Executive 184 x 267 mm (7,3 x 10,5 palce) | ✓ | ✓ | ✓ | X |
| Oficio (Mexiko) 216 x 340 mm (8,5 x 13,4 palce) | ✓ | ✓ | ✓ | ✓ |
| Folio 216 x 330 mm (8,5 x 13 palců) | ✓ | ✓ | ✓ | ✓ |
| Statement 140 x 216 mm (5,5 x 8,5 palce) | ✓ | ✓ | ✓ | X |
| Univerzální^{1, 2} 76,2 x 127 mm (3 x 5 palců) až 216 x 356 mm (8,5 x 14 palců) | ✓ | ✓ | ✓ | ✓ |
| Obálka 7 3/4 (Monarch) 98 x 191 mm (3,9 x 7,5 palce) | X | X | ✓ | X |
| Obálka 9 98 x 225 mm (3,9 x 8,9 palce) | X | X | ✓ | X |
| Obálka 10 105 x 241 mm (4,1 x 9,5 palce) | X | X | ✓ | X |
| Obálka DL 110 x 220 mm (4,3 x 8,7 palce) | X | X | ✓ | X |
| Obálka C5 162 x 229 mm (6,4 x 9 palce) | X | X | ✓ | X |
| Obálka B5 176 x 250 mm (6,9 x 9,8 palce) | X | X | ✓ | X |
| Jiná obálka 229 x 356 mm (9 x 14 palce) | X | X | ✓ | X |

¹ Nastavením tohoto formátu získáte stránku o velikosti 216 x 356 mm (8,5 x 14 palců), pokud není formát určen v softwarové aplikaci.

² Univerzální formát je podporován pouze ve standardním zásobníku, pokud je formát papíru alespoň 105 x 148 mm (4,1 x 5,8 palce). Univerzální formát je podporován pouze v přídatném zásobníku pro 250 nebo 550 listů, pokud je formát papíru alespoň 148 x 210 mm (5,8 x 8,3 palce). Univerzální formát je podporován v režimu oboustranného tisku pouze tehdy, když je šířka papíru alespoň 210 mm (8,3 palce) a délka alespoň 279 mm (11 palců). Nejmenší podporovaný univerzální formát je podporován pouze v univerzálním podavači.

Podporované druhy a gramáže papíru

Standardní zásobník podporuje papír o gramáži 60 až 90 g/m² (16 až 24 liber). Přídatný zásobník podporuje papír o gramáži 60 až 120 g/m² (16 až 32 liber). Univerzální podavač podporuje papír s gramáží 60 až 163g/m² (16 až 43 liber).

| Typ papíru | Zásobník na 250 nebo 550 listů | &Víceúčelový podavač | Režim oboustranného tisku |
|------------------------------------|--------------------------------|----------------------|---------------------------|
| Obyčejný papír | ✓ | ✓ | ✓ |
| Pohlednice | x | ✓ | x |
| Průhledné fólie | ✓ | ✓ | x |
| Recyklováno | ✓ | ✓ | ✓ |
| Lesklý papír | x | x | x |
| Papírové štítky ¹ | ✓ | ✓ | x |
| Vinylové štítky | x | x | x |
| Kancelářský ² | ✓ | ✓ | ✓ |
| bObálka | x | ✓ | x |
| Hrubá obálka | x | ✓ | x |
| Hlavičkový | ✓ | ✓ | ✓ |
| Předtištěný | ✓ | ✓ | ✓ |
| Barevný papír | ✓ | ✓ | ✓ |
| Lehký papír | ✓ | ✓ | ✓ |
| Papír s vyšší gramáží ² | ✓ | ✓ | ✓ |
| Hrubý/Bavlněný | ✓ | ✓ | x |

¹ Jednostranné papírové štítky určené pro laserové tiskárny jsou podporovány pro příležitostné použití. Doporučujeme tisknout max. 20 stran papírových štítků měsíčně. Vinylové, lékárnické a oboustranné štítky nejsou podporovány.

² Režim pro oboustranný tisk podporuje gramáže papíru do 90 g/m² (24 liber).

Tisk

Tisk dokumentu

Tisk dokumentu

- 1 V nabídce Papír na ovládacím panelu tiskárny nastavte typ a formát papíru odpovídající vloženému papíru.
- 2 Odešlete tiskovou úlohu:

Uživatelé se systémem Windows

- a Otevřete dokument. Klepněte na nabídku **Soubor >Tisk**.
- b Klepněte na tlačítko **Vlastnosti, Předvolby, Možnosti** nebo **Nastavení**.
- c V případě potřeby změňte nastavení.
- d Klepněte na tlačítko **OK >Tisk**.

Uživatelé se systémem Macintosh

- a Nastavení upravte v dialogovém okně Nastavení stránky:
 - 1 Otevřete dokument a zvolte příkaz **Soubor >Nastavení stránky**.
 - 2 Zvolte formát papíru nebo vytvořte vlastní formát tak, aby odpovídal vloženému papíru.
 - 3 Klepněte na tlačítko **OK**.
- b Nastavení upravte v dialogovém okně Tisk:
 - 1 Otevřete dokument a zvolte nabídku **Soubor >Tisk**.
V případě potřeby si nechte zobrazit další možnosti klepnutím na odkrývací trojúhelník.
 - 2 Nastavení můžete podle potřeby upravit v dialogovém okně Tisk a místních nabídkách.
Poznámka: Chcete-li tisknout na specifický typ papíru, upravte nastavení typu papíru tak, aby odpovídalo vloženému papíru, nebo vyberte příslušný zásobník či podavač.
 - 3 Klepněte na tlačítko **Tisk**.

Nastavení sytosti toneru

Použití serveru Embedded Web Server

- 1 Otevřete webový prohlížeč a zadejte do pole adresy IP adresu tiskárny.

Poznámky:

- Adresu IP tiskárny najdete v části TCP/IP v nabídce Síť/Porty. IP adresa se zobrazí jako čtyři sady čísel oddělených tečkou, například 123.123.123.123.
- Pokud používáte server proxy, dočasně ho zakažte, aby se správně načetla webová stránka.

- 2 Klepněte na položku **Nastavení >Nastavení tisku >Nabídka Kvalita >Sytost toneru**.
- 3 Upravte nastavení sytosti toneru.
- 4 Klepněte na tlačítko **Odeslat**.

Pomocí nastavení tiskárny v počítači

Podle použitého operačního systému upravte nastavení sytosti toneru pomocí Nástroje pro nastavení místní tiskárny nebo pomocí Nastavení tiskárny.

Pomocí ovládacího panelu tiskárny

1 Na ovládacím panelu tiskárny přejděte na:



2 Upravte sytost toneru.

3 Stiskněte tlačítko .

Tisk pomocí mobilního zařízení

Tisk z mobilního zařízení pomocí AirPrint

AirPrint™ je aplikace pro tisk z mobilních zařízení, která umožňuje tisknout ze zařízení iPad® (všechny modely), iPhone® (3GS nebo novější) nebo iPod touch® (3. generace nebo novější) přímo na tiskárnu podporující technologii AirPrint. Tiskárny podporující technologii AirPrint pracují s těmito zařízeními, ve kterých je spuštěna nejnovější verze systému iOS.

Poznámka: Zkontrolujte, zda jsou tiskárna i mobilní zařízení připojeny ke stejné bezdrátové síti. Informace o konfiguraci nastavení bezdrátové sítě v mobilním zařízení naleznete v dokumentaci k zařízení.

1 Na domovské obrazovce mobilního zařízení spusťte aplikaci.

Poznámka: Můžete tisknout libovolný obsah z těchto aplikací Apple: iBook, Mail, Photos, Safari a z některých vybraných aplikací z App Store.

2 Vyberte položku, kterou chcete vytisknout, a klepněte na ikonu .

3 Klepněte na tlačítko **Tisk** a zvolte tiskárnu.

4 Nastavte požadované možnosti tisku a klepněte na tlačítko **Tisk**.

Tisk z mobilního zařízení pomocí Dell Mobile Print

Pomocí aplikace Dell Mobile Print můžete přímo tisknout na tiskárnu z mobilních zařízení se systémem Android (OS 2.1 nebo vyšší).

Poznámky:

- Zkontrolujte, zda jsou tiskárna i mobilní zařízení připojeny ke stejné bezdrátové síti.
- Informace o konfiguraci nastavení bezdrátové sítě naleznete v dokumentaci k mobilnímu zařízení.

1 Stáhněte si aplikaci Dell Mobile Print z Google Play.

2 Na domovské obrazovce mobilního zařízení klepněte na ikonu .

3 Vyberte položku, kterou chcete tisknout.

Můžete vybírat z řady podporovaných aplikací (např. Kalendář, Kontakty, Galerie, Google Docs, GMail, Internet, Zprávy, dokumenty aplikace Word, dokumenty aplikace Excel, dokumenty aplikace PowerPoint a dokumenty PDF).

4 V dialogovém okně náhledu tisku nastavte v případě potřeby možnosti tisku a tiskárny.

Poznámka: Pokud se vaše tiskárna v seznamu nezobrazí, zkontrolujte nastavení sítě tiskárny i mobilního zařízení, abyste se ujistili, že sdílejí stejnou bezdrátovou síť.

5 Klepněte na tlačítko **Tisk**.

Tisk informačních stránek

Další informace o tisku informačních stránek naleznete v části [„Tisk stránky nastavení nabídek“](#) na str. 24 a [„Tisk stránky s nastavením sítě“](#) na str. 25.

Tisk seznamu ukázek písma

Na ovládacím panelu tiskárny přejděte na některou z následujících položek:



 >Zprávy >  >Tisk písem >  >Písma PCL > 

nebo

 >Zprávy >  >Tisk písem >  >Písma PostScript > 

Rušení tiskové úlohy

Zrušení tiskové úlohy z ovládacího panelu tiskárny

Na ovládacím panelu tiskárny stiskněte tlačítko  > .

Zrušení tiskové úlohy z počítače

Uživatelé se systémem Windows

- 1 Otevřete složku Tiskárny a poté vyberte tiskárnu.
- 2 V tiskové frontě vyberte úlohu, kterou chcete zrušit, a poté ji odstraňte.

Uživatelé se systémem Macintosh

- 1 V nabídce počítače Apple vyberte možnost System Preferences (Systémové předvolby) a přejděte k tiskárně.
- 2 V tiskové frontě vyberte úlohu, kterou chcete zrušit, a poté ji odstraňte.

Porozumění nabídkám tiskárny

Seznam nabídek

| Nabídka Papír | Zprávy | Sít/Porty ³ |
|------------------------------------|-------------------------------------|-----------------------------|
| Výchozí zdroj | Stránka nastavení nabídek | Aktivní síťová karta |
| Velikost nebo typ papíru | Statistika zařízení | Standardní síť ² |
| Konfigurace univerzálního podavače | Stránka nastavení sítě ¹ | Zprávy |
| Náhradní formát | Seznam profilů | Síťová karta |
| Povrch papíru | Tisk typů písma | TCP/IP |
| Gramáž papíru | Tisk adresáře | IPv6 |
| Zakládání papíru | Zpráva o aktivech | Bezdrátová síť |
| Vlastní typy | | AppleTalk |
| Univerzální nastavení | | Standardní USB |
| | | Nastavení SMTP |
| Zabezpečení | | Nastavení |
| Deník bezpečnostního auditu | | Obecná nastavení |
| Nastavit čas a datum | | Nastavení tisku |

¹ V závislosti na nastavení tiskárny se tato položka nabídky zobrazí jako Stránka nastavení sítě nebo Stránka nastavení sítě [x] .

² V závislosti na nastavení tiskárny se tato položka nabídky zobrazí jako Standardní síť nebo Síť [x].

³ Položky této nabídky se zobrazují pouze u síťových tiskáren nebo tiskáren připojených k tiskovým serverům.

Nabídka Papír

nabídka Výchozí zdroj

| Položka | Činnost |
|---|--|
| Výchozí zdroj Zásobník [x] Univerzální podavače Ruční výběr Ručně obálky | Nastavení výchozího zdroje papíru pro všechny tiskové úlohy. Poznámky: <ul style="list-style-type: none"> • Výchozím nastavením výrobce je Zásobník 1 (standardní zásobník). • Má-li se univerzální podavač objevit jako nastavení nabídky, nastavte položku Konfigurace univerzálního podavače na možnost „Kazeta“. • Pokud dva zásobníky obsahují papír téže velikosti a typu a mají stejné nastavení, jsou automaticky propojeny. Jakmile dojde k vyprázdnění jednoho ze zásobníků, tiskové úlohy budou vytištěny prostřednictvím propojeného zásobníku. |

Nabídka Formát/typ papíru

| Položka | Použití |
|--|---|
| Formát v zásobníku [x] A4 A5 A6 JIS B5 Letter Legal Executive Oficio (Mexico) Folio Statement Univerzální | Zadejte formát papíru vloženého v jednotlivých zásobnících. Poznámky: <ul style="list-style-type: none"> • V USA je výchozím nastavením formát Letter. Mezinárodní výchozí tovární nastavení je A4. • Pokud se ve dvou zásobnících nacházejí papíry stejného formátu a typu a nastavení zásobníků je stejné, zásobníky jsou automaticky propojeny. Jakmile dojde k vyprázdnění jednoho ze zásobníků, tiskové úlohy budou vytištěny prostřednictvím propojeného zásobníku. • Formát papíru A6 je podporován pouze u zásobníku 1 a univerzálního podavače. |
| Typ v zásobníku [x] Obyčejný papír Průhledné fólie Recyklovaný Štítky Kancelářský Hlavičkový papír Předtištěný Barevný papír Lehký papír Těžký papír Hrubý/bavlněný Vlastní typ [x] | Zadejte typ papíru vloženého v jednotlivých zásobnících. Poznámky: <ul style="list-style-type: none"> • Výchozí nastavení pro Zásobník 1 je Obyčejný papír. Vlastní typ [x] je výchozí nastavení pro všechny ostatní zásobníky. • Pokud je k dispozici uživatelem definovaný název, zobrazí se místo vlastního typu [x]. • Tato nabídka slouží k nastavení automatického propojování zásobníků. |
| Formát v univerzálním podavači A4 A5 A6 JIS B5 Letter Legal Executive Oficio (Mexico) Folio Statement Univerzální Obálka 7 3/4 Obálka 9 Obálka 10 Obálka DL Obálka C5 Obálka B5 Jiná obálka | Specifikuje formát papíru vloženého v univerzálním podavači. Poznámky: <ul style="list-style-type: none"> • V USA je výchozím nastavením formát Letter. Mezinárodní výchozí tovární nastavení je A4. • V nabídce Papír nastavte Konfiguraci univerzálního podavače na volbu Kazeta, aby se zobrazila nabídka Formát v univerzálním podavači. • Univerzální podavač formát papíru automaticky nerozpozná. Zkontrolujte, zda je nastaven formát papíru. |
| Poznámka: V této nabídce budou zobrazeny pouze nainstalované zásobníky a podavače. | |

| Položka | Použití |
|--|--|
| <p>Typ v univerzálním podavači</p> <p>Obyčejný papír Štítkový kartón Průhledné fólie Recyklovaný Štítky Kancelářský Obálka Hrubá obálka Hlavičkový papír Předtištěný Barevný papír Lehký papír Těžký papír Hrubý/bavlněný Vlastní typ [x]</p> | <p>Určuje typ papíru založeného v univerzálním podavači.</p> <p>Poznámky:</p> <ul style="list-style-type: none"> • Výchozí nastavení je Vlastní typ [x]. • V nabídce Papír nastavte Konfiguraci univerzálního podavače na volbu Kazeta, aby se zobrazila nabídka Typ v univerzálním podavači. |
| <p>Formát v ručním podavači</p> <p>A4 A5 A6 JIS B5 Letter Legal Executive Oficio (Mexico) Folio Statement Univerzální</p> | <p>Určuje formát ručně zakládaného papíru.</p> <p>Poznámka: V USA je výchozím nastavením formát Letter. Mezinárodní výchozí tovární nastavení je A4.</p> |
| <p>Typ v ručním podavači</p> <p>Obyčejný papír Štítkový kartón Průhledné fólie Recyklovaný Štítky Kancelářský Hlavičkový papír Předtištěný Barevný papír Lehký papír Těžký papír Hrubý/bavlněný Vlastní typ [x]</p> | <p>Určuje typ ručně zakládaného papíru.</p> <p>Poznámky:</p> <ul style="list-style-type: none"> • Výchozím nastavením je obyčejný papír. • V nabídce Papír nastavte Konfiguraci univerzálního podavače na volbu Ruční, aby se zobrazila nabídka Typ ručně vkládaného papíru. |
| <p>Poznámka: V této nabídce budou zobrazeny pouze nainstalované zásobníky a podavače.</p> | |

| Položka | Použití |
|--|--|
| Formát ruční pod. obálek Obálka 7 3/4 Obálka 9 Obálka 10 Obálka DL Obálka C5 Obálka B5 Jiná obálka | Určuje formát ručně vkládané obálky. Poznámka: Obálka 10 je výchozí nastavení v USA. V ostatních státech je výchozí tovární nastavení Obálka DL. |
| Typ ruční pod. obálek Obálka Hrubá obálka Vlastní typ [x] | Určuje typ ručně vkládané obálky. Poznámka: Výchozí tovární nastavení je Obálka. |
| Poznámka: V této nabídce budou zobrazeny pouze nainstalované zásobníky a podavače. | |

Nabídka Konfigurace multifunkční tiskárny

| Položka | Činnost |
|---|---|
| Konfigurace univerzálního podavače Kazeta Ručně První | Určuje, kdy tiskárna vybere papír z univerzálního podavače. Poznámky: <ul style="list-style-type: none"> • Výchozí tovární nastavení je Kazeta. Nastavení Kazeta nakonfiguruje univerzální podavač jako výchozí zdroj papíru. • Je-li vybrána možnost Ruční, lze univerzální podavač použít pouze pro tiskové úlohy s ručním podáváním.. • Nastavení První nastaví univerzální podavač jako primární zdroj papíru bez ohledu na nastavení. |

Nabídka Náhradní formát

| Položka | Použití |
|---|--|
| Náhradní formát Vypnuto Statement/A5 Letter/A4 Všechny | Nahrazuje papír určeného formátu, není-li požadovaný formát k dispozici. Poznámky: <ul style="list-style-type: none"> • Výchozí nastavení výrobce je Všechny. Jsou povoleny všechny dostupné náhrady. • Nastavení na Vypnuto znamená, že není povoleno žádné nahrazení formátu. • Nastavení náhradního formátu umožňuje pokračovat v tiskové úloze, aniž by se zobrazilo hlášení Změňte papír. |

Nabídka Povrch papíru

| Položka | Činnost |
|---|--|
| Povrch běžného papíru Hladký Normální Drsný | Specifikuje relativní povrch vloženého obyčejného papíru. Poznámka: Výchozí tovární nastavení je Normální. |

| Položka | Činnost |
|---|--|
| Povrch štítkového kartonu Hladký Normální Drsný | Specifikuje relativní povrch vloženého štítkového kartónu. Poznámky: <ul style="list-style-type: none"> • Výchozí tovární nastavení je Normální. • Možnosti se zobrazí pouze tehdy, pokud je podporován štítkový kartón. |
| Povrch průhledné folie Hladký Normální Drsný | Specifikuje relativní povrch vložených průhledných fólií. Poznámka: Výchozí tovární nastavení je Normální. |
| Povrch recyklovaného papíru Hladký Normální Drsný | Specifikuje relativní povrch vloženého recyklovaného papíru. Poznámka: Výchozí tovární nastavení je Normální. |
| Povrch štítků Hladký Normální Drsný | Specifikuje relativní povrch vložených štítků. Poznámka: Výchozí tovární nastavení je Normální. |
| Povrch bankovního papíru Hladký Normální Drsný | Specifikuje relativní povrch vloženého kancelářského papíru. Poznámka: Výchozí tovární nastavení je Drsný. |
| Povrch obálek Hladký Normální Drsný | Specifikuje relativní povrch vložených obálek. Poznámka: Výchozí tovární nastavení je Normální. |
| Povrch hrubých obálek Drsný | Specifikuje relativní povrch vložených hrubých obálek. |
| Povrch hlavičkového papíru Hladký Normální Drsný | Specifikuje relativní povrch vloženého hlavičkového papíru. Poznámka: Výchozí tovární nastavení je Normální. |
| Povrch předtištěného papíru Hladký Normální Drsný | Specifikuje relativní povrch vloženého předtištěného papíru. Poznámka: Výchozí tovární nastavení je Normální. |
| Povrch barevného papíru Hladký Normální Drsný | Specifikuje relativní povrch vloženého barevného papíru. Poznámka: Výchozí tovární nastavení je Normální. |
| Povrch lehkého papíru Hladký Normální Drsný | Specifikuje relativní povrch vloženého papíru. Poznámka: Výchozí tovární nastavení je Normální. |

| Položka | Činnost |
|---|---|
| Povrch těžkého papíru Hladký Normální Drsný | Specifikuje relativní povrch vloženého papíru. Poznámka: Výchozí tovární nastavení je Normální. |
| Povrch drsného/bavlněného papíru Drsný | Specifikuje relativní povrch vloženého bavlněného papíru. |
| Povrch vlastního papíru [x] Hladký Normální Drsný | Specifikuje relativní povrch vloženého vlastního papíru. Poznámky: <ul style="list-style-type: none"> • Výchozí tovární nastavení je Normální. • Možnosti se zobrazí pouze tehdy, když je vlastní typ podporován. |

Nabídka gramáže papíru

| Položka | Činnost |
|--|---|
| Gramáž běžného papíru Kontrolka Normální Těžký | Specifikuje relativní gramáž vloženého obyčejného papíru. Poznámka: Výchozí tovární nastavení je Normální. |
| Gramáž štít. kartonu Kontrolka Normální Těžký | Specifikuje relativní gramáž vloženého štítkového kartonu. Poznámka: Výchozí tovární nastavení je Normální. |
| Průsvit.fólie – gramáž Kontrolka Normální Těžký | Specifikuje relativní gramáž vložených průhledných fólií. Poznámka: Výchozí tovární nastavení je Normální. |
| Gramáž recyklovaného papíru Kontrolka Normální Těžký | Specifikuje relativní gramáž vloženého recyklovaného papíru. Poznámka: Výchozí tovární nastavení je Normální. |
| Štítky – gramáž Kontrolka Normální Těžký | Specifikuje relativní gramáž vložených štítků. Poznámka: Výchozí tovární nastavení je Normální. |
| Gramáž bankovního papíru Kontrolka Normální Těžký | Specifikuje relativní gramáž vloženého kancelářského papíru. Poznámka: Výchozí tovární nastavení je Normální. |
| Obálky – gramáž Kontrolka Normální Těžký | Specifikuje relativní gramáž vložených obálek. Poznámka: Výchozí tovární nastavení je Normální. |

| Položka | Činnost |
|---|---|
| Gramáž hrubé obálky Kontrolka Normální Těžký | Specifikuje relativní gramáž vložených hrubých obálek. Poznámka: Výchozí tovární nastavení je Normální. |
| Gramáž hlavičkového papíru Kontrolka Normální Těžký | Specifikuje relativní gramáž vloženého hlavičkového papíru. Poznámka: Výchozí tovární nastavení je Normální. |
| Gramáž předtištěného papíru Kontrolka Normální Těžký | Specifikuje relativní gramáž vloženého předtištěného papíru. Poznámka: Výchozí tovární nastavení je Normální. |
| Gramáž barevného papíru Kontrolka Normální Těžký | Specifikuje relativní gramáž vloženého barevného papíru. Poznámka: Výchozí tovární nastavení je Normální. |
| Gramáž lehkého papíru Kontrolka | Specifikuje, že je vložený lehký papír. |
| Gramáž těžkého papíru Těžký | Specifikuje, že je vložený těžký papír. |
| Gramáž papíru z bavlněné vlákniny/drsného papíru Kontrolka Normální Těžký | Specifikuje, že je vložený drsný papír nebo papír z bavlněné vlákniny. Poznámka: Těžký je výchozím továrním nastavením. |
| Gramáž papíru Vlastní [x] Kontrolka Normální Těžký | Specifikuje relativní gramáž vloženého vlastního papíru. Poznámky: <ul style="list-style-type: none"> • Výchozí tovární nastavení je Normální. • Možnosti se zobrazí pouze tehdy, když je vlastní typ podporován. |

Nabídka Zakládání papíru

| Položka | Činnost |
|---|--|
| Zavádí se recyklovaný Oboustranný tisk Vypnuto | Nastaví oboustranný tisk pro všechny tiskové úlohy, které specifikují jako typ papíru Recyklovaný. |
| Poznámky: <ul style="list-style-type: none"> • Možnost Oboustranně nastaví oboustranný tisk jako výchozí pro všechny tiskové úlohy, pokud nebude nastaven jednostranný tisk v Předvolbách tisku nebo v dialogovém okně Tisk. • Je-li zvolena možnost Oboustranně, všechny tiskové úlohy, včetně jednostranných, se odesílají prostřednictvím jednotky pro oboustranný tisk. • Vypnuto je výchozí tovární nastavení pro všechny nabídky. | |

| Položka | Činnost |
|--|--|
| Bond – zakládání Oboustranný tisk Vypnuto | Nastaví oboustranný tisk pro všechny tiskové úlohy, které specifikují jako typ papíru Kancelářský. |
| Zakládání hlavičkového papíru Oboustranný tisk Vypnuto | Nastaví oboustranný tisk pro všechny tiskové úlohy, které specifikují jako typ papíru Hlavičkový. |
| Zakládání předtišt.pap. Oboustranný tisk Vypnuto | Nastaví oboustranný tisk pro všechny tiskové úlohy, které specifikují jako typ papíru Předtištěný. |
| Zakládání barevného papíru Oboustranný tisk Vypnuto | Nastaví oboustranný tisk pro všechny tiskové úlohy, které specifikují jako typ papíru Barevný. |
| Zakládá se lehký papír Oboustranný tisk Vypnuto | Nastaví oboustranný tisk pro všechny tiskové úlohy, které specifikují jako typ papíru Lehký. |
| Zakládá se těžký papír Oboustranný tisk Vypnuto | Nastaví oboustranný tisk pro všechny tiskové úlohy, které specifikují jako typ papíru Těžký. |
| Vkládání vlastního papíru [x] Oboustranný tisk Vypnuto | Nastaví oboustranný tisk pro všechny tiskové úlohy, které specifikují jako typ papíru Vlastní [x]. Poznámka: Zakládání Vlastní [x] je k dispozici jen tehdy, když je podporován vlastní typ. |
| Poznámky: | |
| <ul style="list-style-type: none"> Možnost Oboustranně nastaví oboustranný tisk jako výchozí pro všechny tiskové úlohy, pokud nebude nastaven jednostranný tisk v Předvolbách tisku nebo v dialogovém okně Tisk. Je-li zvolena možnost Oboustranně, všechny tiskové úlohy, včetně jednostranných, se odesílají prostřednictvím jednotky pro oboustranný tisk. Vypnuto je výchozí tovární nastavení pro všechny nabídky. | |

Nabídka Vlastní typy

| Položka | Funkce |
|---|--|
| Vlastní typ [x] Papír Tvrký papír Průhledná fólie Hrubý/bavlněný Štítka Obálka | Přiřadíte papír nebo typ speciálního média k názvu Vlastní typ [x] nebo k uživatelsky definovanému vlastnímu názvu vytvořenému ve vestavěném webovém serveru nebo v Nástroji pro nastavení místní tiskárny. Poznámky: <ul style="list-style-type: none"> Výchozím nastavením pro Vlastní typ [x] je Papír. Typ speciálního média musí být podporován pro vybraný zásobník nebo podavač, aby bylo možné z daného zdroje tisknout. |

| Položka | Funkce |
|---|---|
| Recyklovaný Papír Tvrdý papír Průhledná fólie Hrubý/bavlněný Štítky Obálka | Specifikuje typ papíru, když je v jiných nabídkách vybráno nastavení Recyklovaný. Poznámky: <ul style="list-style-type: none"> • Výchozím nastavením je papír. • Typ papíru Recyklovaný musí být podporován pro vybraný zásobník nebo podavač, aby bylo možné z daného zdroje tisknout. |

nabídka Univerzální nastavení

| Položka | Činnost |
|---|--|
| Jednotky míry Palce Milimetrů | Určuje měrné jednotky. Poznámky: <ul style="list-style-type: none"> • Palce jsou americkým výchozím továrním nastavením. • Milimetry jsou mezinárodním výchozím továrním nastavením. |
| Na výšku – šířka 3 - 8,5 palce 76 - 216 mm | Nastaví šířku při orientaci na výšku. Poznámky: <ul style="list-style-type: none"> • Jestliže šířka přesahuje maximum, tiskárna užívá maximální povolenou šířku. • 8,5 palců je výchozí nastavení z výroby pro USA. Šířku můžete zvětšit v přírůstcích po 0,01 palce. • 216 mm je mezinárodní výchozí tovární nastavení. Šířku můžete zvětšit v přírůstcích po 1 mm. |
| Na výšku - výška 3–14,17 palce 76–360 mm | Nastaví výšku při orientaci na výšku. Poznámky: <ul style="list-style-type: none"> • Jestliže výška přesahuje maximum, tiskárna užívá maximální povolenou výšku. • 14 palců je americkým továrním výchozím nastavením. Výšku můžete zvětšit v přírůstcích po 0,01 palce. • 356 mm je mezinárodní výchozí tovární nastavení. Výšku můžete zvětšit v přírůstcích po 1 mm. |
| Směr podávání Krátký okraj Dlouhý okraj | Určuje směr podávání, je-li možné papír založit oběma směry. Poznámky: <ul style="list-style-type: none"> • Krátký okraj je výchozím továrním nastavením. • Dlouhý okraj se zobrazuje, jen když je delší strana kratší než maximální šířka podporovaná zásobníkem. |

Nabídka Zprávy

Nabídka Sestavy

| Položka | Použití |
|----------------------------------|--|
| Stránka nastavení nabídek | Vytištění sestavy obsahující informace o papíru založeném do zásobníků, nainstalované paměti, celkové počtu stránek, alarmech, časových limitech, jazyku ovládacího panelu tiskárny, adrese TCP/IP, stavu spotřebního materiálu, stavu síťového připojení a další informace. |
| Statistika zařízení | Vytištění sestavy obsahující statistiku tiskárny, např. informace o spotřebním materiálu a podrobnosti o vytištěných stránkách. |

| Položka | Použití |
|--|--|
| Stránka s nastavením sítě | Vytištění sestavy obsahující informace o síťových nastaveních tiskárny, např. informace o adrese TCP/IP. Poznámka: Tato položka nabídky se zobrazuje pouze u síťových tiskáren nebo tiskáren připojených k tiskovým serverům. |
| Seznam profilů | Vytištění seznamu profilů uložených v tiskárně Poznámka: Tato položka nabídky se zobrazí pouze v případě, že je zapnuto LDSS. |
| Tisk písem Písma PCL Písma PostScript | Vytištění sestavy se všemi písmi, která jsou k dispozici pro aktuálně nastavený jazyk tiskárny. Poznámka: Je k dispozici zvláštní seznam s emulacemi PCL a PostScript. |
| Tisk adresáře | Tiskne seznam všech prostředků uložených na volitelné paměťové kartě flash. Poznámky: <ul style="list-style-type: none"> • Velikost vyrovnávací paměti úlohy musí být nastavena na 100 %. • Volitelná paměť flash musí být správně nainstalována a řádně fungovat. • Tato položka nabídky se zobrazí pouze tehdy, když je nainstalovaná volitelná paměťová karta flash. |
| Zpráva o aktivech | Tisk zprávy obsahující inventární informace o tiskárně, např. sériové číslo a název modelu. |

Nabídka Síť/Porty

Nabídky v této sekci se zobrazují pouze u síťových tiskáren nebo tiskáren připojených k tiskovým serverům.

Nabídka Aktivní síťová karta

| Položka | Použití |
|--|--|
| Aktivní síťová karta Automaticky [seznam dostupných síťových karet] | Poznámky: <ul style="list-style-type: none"> • Výchozí nastavení je Automaticky. • Tato položka nabídky se zobrazí pouze tehdy, když je nainstalovaná volitelná síťová karta. |

Nabídka Standardní síť nebo Síť [x]

Poznámka: V nabídce se zobrazí pouze aktivní porty. Všechny neaktivní porty jsou vynechány.

| Položka | Použití |
|--|---|
| PCL SmartSwitch Zapnuto Vypnuto | Nastaví tiskárnu, aby se automaticky přepnula na emulaci PCL, bude-li si to žádat tisková úloha, a to bez ohledu na výchozí jazyk tiskárny. Poznámky: <ul style="list-style-type: none"> • Výchozí tovární nastavení je Zapnuto. • Pokud je přepínač PCL SmartSwitch zakázán, tiskárna neprověřuje příchozí data a použije výchozí jazyk tiskárny zadaný v nabídce Nastavení. |

| Položka | Použití |
|--|--|
| PS SmartSwitch Zapnuto Vypnuto | Nastaví tiskárnu, aby se automaticky přepnula na emulaci PS, bude-li si to žádat tisková úloha, a to bez ohledu na výchozí jazyk tiskárny. Poznámky: <ul style="list-style-type: none"> • Výchozí tovární nastavení je Zapnuto. • Pokud je přepínač PS SmartSwitch zakázán, tiskárna neprověřuje příchozí data a použije výchozí jazyk tiskárny zadaný v nabídce Nastavení. |
| Režim NPA Vypnuto Automatický režim | Nastaví tiskárnu, aby prováděla zvláštní zpracování vyžadované pro obousměrnou komunikaci podle obecných zásad definovaných protokolem NPA. Poznámky: <ul style="list-style-type: none"> • Výchozí tovární nastavení je Automaticky. • Změna tohoto nastavení z ovládacího panelu tiskárny a následný odchod z nabídky způsobí, že se tiskárna restartuje. Volba nabídky je aktualizována. |
| Buffer pro síť Vypnuto Automatický režim 3 kB až [maximální povolená velikost] | Slouží k nastavení velikosti vstupní vyrovnávací paměti sítě. Poznámky: <ul style="list-style-type: none"> • Výchozí tovární nastavení je Automaticky. • Hodnotu lze zvyšovat po 1 kB. • Maximální velikost závisí na množství paměti v tiskárně, velikosti ostatních vyrovnávacích pamětí a na tom, zda je možnost šetření zdroji nastavena na Zapnuto nebo Vypnuto. • Chcete-li zvětšit maximální velikost vyrovnávací paměti síťového rozhraní, vypněte nebo zmenšete vyrovnávací paměť paralelního, sériového a USB rozhraní. • Změna tohoto nastavení z ovládacího panelu tiskárny a následný odchod z nabídky způsobí, že se tiskárna restartuje. Volba nabídky je aktualizována. |
| Binární PostScript Mac Zapnuto Vypnuto Automatický režim | Nastaví tiskárnu pro zpracování tiskových úloh v binárním jazyku PostScript Macintosh. Poznámky: <ul style="list-style-type: none"> • Výchozí tovární nastavení je Automaticky. • Nastavení Vypnuto filtruje tiskové úlohy používající standardní protokol. • Nastavení Zapnuto zpracovává tiskové úlohy v základním binárním jazyku PostScript. |

nabídka Sestavy

Chcete-li přejít do nabídky, postupujte jedním z následujících způsobů:

- **Síť/porty >Standardní síť >Nastavení standardní sítě >Sestavy**
- **Síť/porty >Síť [x] >Nastavení sítě [x] >Sestavy**

| Položka | Činnost |
|------------------------------|--|
| Vytisknout stránku nastavení | Vytištění sestavy obsahující informace o síťových nastaveních tiskárny, např. adresu TCP/IP. |

Nabídka Síťová karta

Chcete-li přejít do nabídky, postupujte jedním z následujících způsobů:

- **Síť/Porty >Standardní síť >Nastavení standardní sítě >Síťová karta**
- **Síť/Porty >Síť [x] >Nastavení sítě [x] >Síťová karta**

| Položka | Činnost |
|---|---|
| Zobrazit stav karty Připojeno Odpojeno | Zobrazí stav připojení síťové karty. |
| Zobrazit rychlost karty | Zobrazí rychlost aktivní síťové karty. |
| Síťová adresa UAA LAA | Zobrazí síťové adresy. |
| Čas pro úlohu 0–255 sekund | Umožňuje nastavit dobu, která uplyne před zrušením síťové tiskové úlohy. Poznámky: <ul style="list-style-type: none"> • Výchozí nastavení je 90 sekund. • Hodnota nastavení 0 ruší časový limit. • Je-li vybrána hodnota 1 až 9, pak se nastavení uloží jako 10. |

nabídka TCP/IP

Chcete-li přejít do nabídky, postupujte jedním z následujících způsobů:

- **Síť/Porty >Standardní síť >Nastavení standardní síť >TCP/IP**
- **Síť/Porty >Síť [x] >Nastavení síť [x] >TCP/IP**

Poznámka: Tato nabídka je dostupná jen u síťových tiskáren nebo tiskáren připojených k tiskovým serverům.

| Položka | Použití |
|---|--|
| Nastavit název hostitele | Nastavení názvu hostitele Poznámky: <ul style="list-style-type: none"> • Toto nastavení lze změnit pouze z prostředí vestavěného webového serveru. • Název hostitele může obsahovat max. 15 znaků a je možné použít pouze US-ASCII znaky, alfanumerické znaky a pomlčku. |
| IP adresa | Umožňuje zobrazit nebo změnit aktuální adresu protokolu TCP/IP. Poznámka: Ruční nastavení IP adresy nastavuje možnosti Povolit DHCP a Povolit Auto IP na hodnotu Vypnuto. Na hodnotu Vypnuto nastavuje také možnosti Zapnout BOOTP a Zapnout RARP v systémech, které podporují technologie BOOTP a RARP. |
| Síťová maska | Umožňuje zobrazit nebo změnit aktuální masku sítě protokolu TCP/IP. |
| Brána | Umožňuje zobrazit nebo změnit aktuální bránu protokolu TCP/IP. |
| Povolit DHCP Zapnuto Vypnuto | Určuje adresu DHCP a přiřazení parametrů. Poznámka: Výchozí tovární nastavení je Zapnuto. |
| Povolit AutoIP Ano Ne | Specifikace nastavení automatické konfigurace IP sítě Poznámka: Výchozí tovární nastavení je Ano. |
| Povolit server FTP/TFTP Ano Ne | Aktivuje vestavěný server FTP, což vám umožní odesílat soubory do tiskárny pomocí protokolu FTP (File Transfer Protocol). Poznámka: Výchozí tovární nastavení je Ano. |

| Položka | Použití |
|---|--|
| Povolit server HTTP Ano Ne | Aktivuje vestavěný webový server (Embedded Web Server). Je-li aktivován, lze tiskárnu monitorovat a spravovat na dálku pomocí webového prohlížeče. Poznámka: Výchozí tovární nastavení je Ano. |
| Adresa serveru WINS | Umožňuje zobrazit nebo změnit aktuální adresu serveru WINS. |
| Povolit DDNS Ano Ne | Umožňuje zobrazit nebo změnit aktuální nastavení DDNS. Poznámka: Výchozí tovární nastavení je Ano. |
| Povolit mDNS Ano Ne | Umožňuje zobrazit nebo změnit aktuální nastavení mDNS. Poznámka: Výchozí tovární nastavení je Ano. |
| Adresa serveru DNS | Umožňuje zobrazit nebo změnit aktuální adresu serveru DNS. |
| Záloha adresy serveru DNS | Umožňuje zobrazit nebo změnit zálohu adres serveru DNS. |
| Záloha 2. adresy DNS serveru | |
| Záloha 3. adresy DNS serveru | |
| Povolit HTTPS Ano Ne | Umožňuje zobrazit nebo změnit aktuální nastavení HTTPS. Poznámka: Výchozí tovární nastavení je Ano. |

nabídka IPv6

Chcete-li přejít do nabídky, postupujte jedním z následujících způsobů:

- **Síť/Porty >Standardní síť >Nastavení standardní sítě >IPv6**
- **Síť/Porty >Síť [x] >Nastavení sítě [x] >IPv6**

Poznámka: Tato nabídka je dostupná jen u síťových tiskáren nebo tiskáren připojených k tiskovým serverům.

| Položka | Činnost |
|---|--|
| Povolit IPv6 Zapnuto Vypnuto | Zapne použití protokolu Internet Protocol Version Six (IPv6) v tiskárně. IPv6 používá k vytváření IP adres větší čísla. Poznámka: Výchozí tovární nastavení je Zapnuto. |
| Automatická konfigurace Zapnuto Vypnuto | Určuje, zda síťový adaptér akceptuje automatické konfigurační vstupy adres IPv6 prováděné směrovačem. Poznámka: Výchozí tovární nastavení je Zapnuto. |
| Nastavit název hostitele* | Nastavení názvu hostitele Poznámka: Název hostitele může obsahovat max. 15 znaků a je možné použít pouze alfanumerické znaky US-ASCII a pomlčku. |
| Zobrazit adresu* | Zobrazí aktuální IPv6 adresy. |
| Zobrazit adresu směrovače* | Zobrazí aktuální adresu směrovače. |
| Povolit DHCPv6 Zapnuto Vypnuto | Aktivuje protokol DHCPv6 v tiskárně. Poznámka: Výchozí tovární nastavení je Zapnuto. |
| * Tato nastavení lze změnit pouze z prostředí vestavěného webového serveru. | |

nabídka Bezdrátové připojení

Poznámka: Tato nabídka je k dispozici pouze u tiskáren připojených k bezdrátové síti nebo u modelů tiskáren, které mají bezdrátový síťový adaptér.

Chcete-li přejít do nabídky, postupujte jedním z následujících způsobů:

- **Sít'/Porty >Sít' [x] >Nastavení sítě [x] >Bezdrátová síť**

| Položka | Použití |
|--|---|
| Síťový režim Infrastruktura Ad hoc | Určuje režim sítě. Poznámky: <ul style="list-style-type: none"> • Výchozí nastavení výrobce je Ad hoc. Tiskárna se v tomto případě bezdrátově připojí přímo k počítači. • Režim Infrastruktura umožňuje tiskárně přistupovat k síti s použitím přístupového bodu. |
| Kompatibilita 802.11b/g 802.11b/g/n | Určuje bezdrátový standard pro bezdrátovou síť. Poznámka: Výchozím nastavením výrobce je 802.11b/g/n. |
| Zvolte síť | Umožní vybrat dostupnou síť, kterou bude tiskárna používat. |
| Zobrazit kvalitu signálu | Zobrazení kvality bezdrátového připojení |
| Zobrazit režim zabezpečení | Zobrazení způsobu šifrování bezdrátové sítě |

Nabídka AppleTalk

Poznámka: Tato nabídka je dostupná pouze u modelů tiskáren připojených k pevné síti, nebo když je nainstalována volitelná síťová karta.

Chcete-li přejít do nabídky, postupujte jedním z následujících způsobů:

- **Sít'/Porty >Standardní síť >Nastavení standardní sítě >AppleTalk**
- **Sít'/Porty >Nastavení sítě [x] >AppleTalk**

| Položka | Použití |
|--|--|
| Aktivovat Ano Ne | Zapnutí nebo vypnutí podpory AppleTalk Poznámka: Výchozí nastavení je Ano. |
| Zobrazit název | Zobrazí přiřazený název protokolu AppleTalk. Poznámka: Tento název lze změnit pouze z prostředí vestavěného webového serveru. |
| Zobrazit adresu | Zobrazí přiřazenou adresu protokolu AppleTalk. Poznámka: Tuto adresu lze změnit pouze z prostředí vestavěného webového serveru. |
| Nastavit zónu [seznam zón dostupných v síti] | Zobrazí seznam zón protokolu AppleTalk dostupných v síti. Poznámka: Výchozí nastavení je výchozí zóna pro síť. Pokud žádná výchozí zóna neexistuje, výchozím nastavením je zóna označená hvězdičkou (*). |

Nabídka Standardní USB

| Položka | Použití |
|---|--|
| PCL SmartSwitch Zapnuto Vypnuto | Nastavení tiskárny tak, aby se automaticky přepnula na emulaci PCL, pokud to vyžaduje tisková úloha přijatá přes port USB, bez ohledu na výchozí jazyk tiskárny. Poznámky: <ul style="list-style-type: none"> • Výchozí tovární nastavení je Zapnuto. • Je-li nastaveno Vypnuto, tiskárna nezkoumá příchozí data. Je-li PS SmartSwitch nastaveno na Zapnuto, tiskárna používá emulaci PostScriptu. Používá výchozí jazyk tiskárny určený v nabídce Nastavení, je-li PS SmartSwitch nastavený na Vypnuto. |
| PS SmartSwitch Zapnuto Vypnuto | Nastavení tiskárny tak, aby se automaticky přepnula na emulaci PS, pokud to vyžaduje tisková úloha přijatá přes port USB, bez ohledu na výchozí jazyk tiskárny. Poznámky: <ul style="list-style-type: none"> • Výchozí tovární nastavení je Zapnuto. • Je-li nastaveno Vypnuto, tiskárna nezkoumá příchozí data. Je-li PCL SmartSwitch nastaveno na Zapnuto, tiskárna používá emulaci PCL. Používá výchozí jazyk tiskárny určený v nabídce Nastavení, je-li PCL SmartSwitch nastavený na Vypnuto. |
| Režim NPA Zapnuto Vypnuto Automatický režim | Nastaví tiskárnu, aby prováděla zvláštní zpracování vyžadované pro obousměrnou komunikaci podle obecných zásad definovaných protokolem NPA. Poznámky: <ul style="list-style-type: none"> • Výchozí tovární nastavení je Automaticky. Pokud je použita hodnota Automaticky, tiskárna zkontroluje data, určí formát a potom je zpracuje příslušným způsobem. • Při změně nastavení pomocí ovládacího panelu tiskárny se tiskárna automaticky restartuje. Volba nabídky je aktualizována. |
| Vyrovnávací paměť pro USB Vypnuto Automatický režim 3 kB až [maximální povolená velikost] | Slouží k nastavení velikosti vstupní vyrovnávací paměti USB. Poznámky: <ul style="list-style-type: none"> • Výchozí tovární nastavení je Automaticky. • Vypne ukládání úloh do vyrovnávací paměti. • Velikost vyrovnávací paměti pro USB je možné změnit v krocích po 1 kB. • Maximální velikost závisí na množství paměti v tiskárně, velikosti ostatních vyrovnávacích pamětí a na tom, zda je možnost Šetření zdroji nastavena na Zapnuto nebo Vypnuto. • Chcete-li zvětšit maximální velikost vyrovnávací paměti USB rozhraní, vypněte nebo zmenšete vyrovnávací paměť paralelního, sériového a síťového rozhraní. • Při změně nastavení pomocí ovládacího panelu tiskárny se tiskárna automaticky restartuje. Volba nabídky je aktualizována. |
| Binární PostScript Mac Zapnuto Vypnuto Automatický režim | Nastaví tiskárnu pro zpracování tiskových úloh v binárním jazyku PostScript Macintosh. Poznámky: <ul style="list-style-type: none"> • Výchozí tovární nastavení je Automaticky. • Nastavení Zapnuto zpracovává tiskové úlohy v základním binárním jazyku PostScript. • Nastavení Vypnuto filtruje tiskové úlohy používající standardní protokol. |
| Adresa ENA YYY·YYY·YYY·YYY | Slouží k nastavení informací o síťové adrese pro externí tiskový server. Poznámka: Tato nabídka je dostupná pouze tehdy, když je tiskárna připojena k externímu tiskovému serveru prostřednictvím portu USB. |

| Položka | Použití |
|--|---|
| Síťová maska ENA YYY.YYY.YYY.YYY | Slouží k nastavení informací o síťové masce pro externí tiskový server. Poznámka: Tato nabídka je dostupná pouze tehdy, když je tiskárna připojena k externímu tiskovému serveru prostřednictvím portu USB. |
| Brána ENA YYY.YYY.YYY.YYY | Slouží k nastavení informací o bráně pro externí tiskový server. Poznámka: Tato nabídka je dostupná pouze tehdy, když je tiskárna připojena k externímu tiskovému serveru prostřednictvím portu USB. |

nabídka Nastavení serveru SMTP

| Položka | Činnost |
|--|---|
| Primární brána SMTP Port primární brány SMTP Sekundární brána SMTP Port sekundární brány SMTP | Určuje informace o portu a bráně serveru SMTP. Poznámka: Výchozí port brány SMTP je 25. |
| Limit čekání pro SMTP 5–30 | Určuje dobu v sekundách, která musí uplynout, než se server přestane pokoušet odeslat e-mail. Poznámka: Výchozí nastavení je 30 sekund. |
| Zpáteční adresa | Určuje adresu pro odpověď o délce až 128 znaků v e-mailu odeslaném tiskárnou. |
| Použití protokolů SSL Vypnuto Projednat Požadováno | Nastavuje tiskárnu pro používání protokolu SSL zaručujícího zvýšenou bezpečnost při připojování k serveru SMTP. Poznámky: <ul style="list-style-type: none"> • Výchozí tovární nastavení je Neaktivní. • Je-li použito nastavení Projednat, o použití protokolu SSL rozhoduje server SMTP. |
| Ověření serveru SMTP Žádné ověření není nutné. Přihlášení / obyčejné CRAM-MD5 Digest-MD5 NTLM Kerberos 5 | Určuje typ ověření uživatele požadovaného ke zjišťování oprávnění pro tisk. Poznámka: Výchozí nastavení výrobce je „Žádné ověření není nutné“. |
| E-mail započatý zařízením Žádná Použití ověřovací soubory SMTP zařízení | Určuje, jaké přihlašovací údaje se použijí při komunikaci se serverem SMTP. Některé servery SMTP vyžadují pro odeslání e-mailu přihlašovací údaje. Poznámky: <ul style="list-style-type: none"> • Výchozí nastavení výrobce pro e-mail započatý zařízením je Žádný. • Uživatelské jméno a heslo zařízení se použijí k přihlášení k serveru SMTP, je-li zvolena možnost Použít přihlašovací údaje SMTP zařízení. |
| UserID zařízení | |
| Heslo zařízení | |

Nabídka Bezpečnost

Nabídka Deník bezpečnostního auditu

| Položka | Činnost |
|--|---|
| Exportovat deník | Umožňuje oprávněnému uživateli exportovat deník auditu. Poznámky: <ul style="list-style-type: none"> • Chcete-li exportovat deník auditu z ovládacího panelu tiskárny, připojte k tiskárně jednotku paměti flash. • Deník auditu lze také stáhnout a uložit do počítače z vestavěného webového serveru. |
| Odstranit deník Ihned odstranit Neodstraňovat | Určuje, zda se deníky auditu odstraňují. Poznámka: Výchozí tovární nastavení je Ihned odstranit. |
| Konfigurovat deník Zapnout audit Ano Ne Zapnout vzdálený syslog Ne Ano Vzdálené zařízení pro syslog 0–23 Závažnost událostí k protokolování 0–7 | Určuje, zda a jak budou vytvářeny deníky auditu. Poznámky: <ul style="list-style-type: none"> • Možnost Zapnout audit určuje, zda jsou události zaznamenávány v deníku bezpečnostního auditu a ve vzdáleném syslogu. Výchozí tovární nastavení je Ne. • Možnost Zapnout vzdálený syslog určuje, zda se deníky odesílají na vzdálený server. Výchozí tovární nastavení je Ne. • Možnost Vzdálené zařízení pro syslog určuje hodnotu používanou pro odesílání deníků na vzdálený syslog server. Výchozí nastavení je 4. • V případě aktivace deníku bezpečnostního auditu je zaznamenána hodnota závažnosti každé události. Výchozí nastavení je 4. |

Nabídka Nastavit datum a čas

| Položka | Činnost |
|---|---|
| Aktuální datum a čas | Zobrazí aktuální nastavení data a času pro tiskárnu. Poznámka: Datum a čas jsou nastaveny na formát RRRR-MM-DD HH:MM. |
| Ručně nastavit datum a čas [vložit datum/čas] | Zadejte datum a čas. Poznámka: Nastavení data a času pomocí této nabídky automaticky nastaví hodnotu položky Povolit NTP na Vypnuto. |
| Časové pásmo [seznam časových pásem] | Vyberte časové pásmo. Poznámka: Výchozí tovární nastavení je GMT. |
| Automaticky sledovat letní čas Zapnuto Vypnuto | Nastaví tiskárnu tak, aby používala odpovídající časy začátku a konce letního času (DST) podle nastavení časového pásma tiskárny. Poznámka: Výchozí tovární nastavení je Zapnuto. |

| Položka | Činnost |
|--|--|
| Povolit NTP Zapnuto Vypnuto | Aktivuje časový protokol sítě (NTP), který synchronizuje hodiny zařízení připojených k síti. Poznámky: <ul style="list-style-type: none"> • Výchozí tovární nastavení je Zapnuto. • Jestliže nastavíte datum a čas ručně, položka Povolit NTP se automaticky nastaví na Vypnuto. |

Nabídka Nastavení

Nabídka obecných nastavení

| Položka | Funkce |
|---|--|
| Jazyk výpisů Angličtina Français Deutsch Italiano Español Dansk Norsk Nederlands Svenska Portugalština Suomi Ruština Polski Řečtina Magyar Turkce Česky Zjednodušená čínština Tradiční čínština Korejšťina Japonština | Nastavení jazyka zobrazovaného textu na displeji. Poznámka: Ne všechny jazyky jsou k dispozici u všech tiskáren, a možná bude nutné pro zobrazení těchto jazyků nainstalovat speciální hardware. |
| Zobrazit odhady spotřebního materiálu Zobrazit odhady Nezobrazovat odhady | Zobrazí odhady stavu spotřebního materiálu na ovládacím panelu, na serveru Embedded Web Server, v nastavení nabídek a ve statistických sestavách o zařízení. |

| Položka | Funkce |
|--|---|
| Eco-Mode Vypnuto Energie Energie/papír Papír | Minimalizuje spotřebu energie, papíru nebo speciálních médií. Poznámky: <ul style="list-style-type: none"> • Výchozí tovární nastavení je Vypnuto. To zajistí obnovení výchozích továrních nastavení tiskárny. • Nastavení Energie minimalizuje spotřebu tiskárny. • Nastavení Energie/Papír minimalizuje spotřebu energie a papíru a speciálních médií. • Nastavení Papír minimalizuje množství papíru a speciálních médií, které vyžaduje tisková úloha. |
| Tichý režim Vypnuto Zapnuto | Minimalizace hluku tiskárny. Poznámka: Výchozí tovární nastavení je Vypnuto. |
| Spustit první nastavení Ano Ne | Spustí průvodce instalací. Poznámky: <ul style="list-style-type: none"> • Výchozí tovární nastavení je Ano. • Po dokončení průvodce instalací a zvolení možnosti Hotovo na obrazovce výběru země nebo oblasti bude výchozí nastavení Ne. |
| Formáty papíru USA Metrický | Určuje měrné jednotky pro formáty papíru. Poznámky: <ul style="list-style-type: none"> • Výchozí tovární nastavení je US. • Počáteční nastavení je určeno výběrem země nebo regionu v průvodci první instalací. |
| Limity Režim spánku Vypnuto 1–120 min | Nastaví dobu, po kterou tiskárna po vytištění úlohy vyčká, než přejde do stavu šetření energií. Poznámky: <ul style="list-style-type: none"> • Výchozí tovární nastavení je 30 minut. • Zpráva Vypnuto se nezobrazí, pokud není možnost Šetření energií vypnuta. • Je-li možnost Šetření energií nastavena na hodnotu Vypnuto, maximální doba se prodlouží na 240 minut. • Při nastavení nižší hodnoty bude dosažena vyšší úspora energie, může se však prodloužit doba pro spuštění. • Pokud tiskárnu používáte neustále, vyberte vysokou hodnotu. Ve většině případů tak zůstane tiskárna připravena k tisku s minimální dobou spuštění. |
| Limity Tisk s vypnutým displejem Povolit tisk s vypnutým displejem Zapnout displej při tisku | Tisk úlohy s vypnutým displejem. Poznámka: Je-li tisk nastaven na hodnoty z výroby, displej je při tisku zapnutý. |

| Položka | Funkce |
|--|--|
| Limity Doba hibernace Vypnuto 1 hodina 2 hodin 3 hodin 6 hodin 1 den 2 dny 3 dny 1 týden 2 týdny 1 měsíc | Nastaví dobu, po kterou tiskárna čeká předtím, než přejde do režimu hibernace. Poznámka: Výchozí nastavení výrobce je 3 dny. |
| Limity Doba hibernace pro připojení Hibernace Neuvádět do rež. hibernace | Nastaví tiskárnu do režimu hibernace i v případě, že je navázáno aktivní připojení k síti Ethernet. Poznámka: Výchozí nastavení je Bez hibernace. |
| Limity Časový limit obrazovky 15–300 sekund | Nastaví dobu v sekundách, po kterou tiskárna čeká předtím, než se vrátí do stavu Připravena. Poznámka: Výchozí tovární nastavení je 30 sekund. |
| Limity Časový limit tisku Vypnuto 1–255 sekund | Umožňuje nastavit dobu v sekundách, po kterou tiskárna čeká na obdržení zprávy o konci úlohy před tím, než zruší zbytek tiskové úlohy. Poznámky: <ul style="list-style-type: none"> • Výchozí tovární nastavení je 90 sekund. • Jakmile tato doba vyprší, všechny částečně vytištěné stránky, které jsou stále v tiskárně, budou vytištěny a poté tiskárna zkontroluje, zda na zpracování čekají další nové tiskové úlohy. • Časový limit tisku je k dispozici pouze při použití emulace jazyka PCL. Toto nastavení nemá žádný vliv na tiskové úlohy s emulací jazyka PostScript. |
| Limity Limit pro čekání Vypnuto 15–65535 sekund | Nastaví dobu v sekundách, po kterou tiskárna čeká na další data před tím, než zruší tiskovou úlohu. Poznámka: Výchozí tovární nastavení je 40 sekund. |
| Náprava po chybě Automatické restartování Restartovat při nečinnosti Restartovat vždy Nikdy nerestartovat Maximální počet automatických restartování 1-20 | Nastaví restartování tiskárny při zjištění chyby. Poznámky: <ul style="list-style-type: none"> • Pro Automatické restartování je výchozí tovární nastavení Restartovat vždy. • 2 je výchozí nastavení pro Maximální počet automatických restartování. • Pokud tiskárna provede stejný počet automatických restartování, který je nastaven v tiskárně, v rámci určitého časového intervalu, tiskárna se nerestartuje, ale zobrazí související chybu. |
| Obnovení tisku Automatické pokračování Vypnuto 5–255 sekund | Umožňuje tiskárně automaticky pokračovat v tisku po určitých situacích, kdy byla odpojována, pokud tyto situace nebyly vyřešeny v zadané době Poznámka: Výchozí tovární nastavení je Neaktivní. |

| Položka | Funkce |
|--|--|
| <p>Obnovení tisku Napravit zaseknutí Zapnuto Vypnuto Automatický režim</p> <p>Obnovení tisku Pomocník při zaseknutí Zapnuto Vypnuto</p> <p>Obnovení tisku Ochrana stránky Vypnuto Zapnuto</p> | <p>Určuje, zda tiskárna znovu vytiskne zaseknuté stránky.</p> <p>Poznámky:</p> <ul style="list-style-type: none"> • Výchozí tovární nastavení je Automaticky. Tiskárna zaseknuté stránky nevytiskne znovu, pokud je paměť požadovaná pro uložení těchto stránek potřebná pro další tiskové úlohy. • Možnost Zapnuto nastaví tiskárnu tak, že zaseknuté stránky vždy znovu vytiskne. • Možnost Vypnuto nastaví tiskárnu tak, že zaseknuté stránky nikdy znovu nevytiskne. <p>Poznámky:</p> <ul style="list-style-type: none"> • Výchozí tovární nastavení je Zapnuto. Pokud je nastavena tato hodnota, tiskárna po odstranění uvíznutého papíru automaticky vysune prázdné nebo částečně potisknuté stránky do standardního odkladače. • Pokud je nastavena hodnota Vypnuto, musíte odstranit veškerý uvíznutý papír ze všech možných míst. <p>Umožní tiskárně úspěšně vytisknout stránku, která by jinak nemohla být vytištěna.</p> <p>Poznámky:</p> <ul style="list-style-type: none"> • Výchozí tovární nastavení je Vypnuto. To zajišťuje vytištění části stránky, pokud není k dispozici dostatek paměti pro vytištění celé stránky. • Možnost Zapnuto nastaví tiskárnu, aby zpracovala celou stránku a byla tak vytištěna stránka celá. |
| <p>Stisknutí tlačítka Spánek Žádná akce Spánek Hibernace</p> | <p>Určuje, jak tiskárna reaguje v nečinném stavu na krátké stisknutí tlačítka Spánek.</p> <p>Poznámka: Výchozí nastavení je Spánek.</p> |
| <p>Stisknutí a podržení tlačítka Spánek Žádná akce Spánek Hibernace</p> | <p>Určuje, jak tiskárna reaguje v pohotovostním stavu na dlouhé stisknutí tlačítka Spánek.</p> <p>Poznámka: Výchozí nastavení je Žádná akce.</p> |
| <p>Výchozí tovární nastavení Neobnovovat Obnovit nyní</p> | <p>Použije výchozí tovární nastavení tiskárny.</p> <p>Poznámky:</p> <ul style="list-style-type: none"> • Možnost Neobnovovat je výchozím továrním nastavením. Zachová nastavení definovaná uživatelem. • Možnost Obnovit nyní obnoví všechna nastavení tiskárny na výchozí tovární nastavení s výjimkou nastavení nabídky Síť/Porty. Všechny stažené soubory uložené v paměti RAM jsou odstraněny. Stažené soubory uložené v paměti flash zůstanou zachovány. |

| Položka | Funkce |
|--|---|
| Vlastní zpráva na úvodní obrazovce Vypnuto IP adresa Název hostitele Jméno kontaktu Umístění Název Nulové konfigurace Vlastní text 1 | Vyberte vlastní zprávu na úvodní obrazovce, která se zobrazí jako alternativa stavu tiskárny. Poznámka: Výchozí tovární nastavení je Vypnuto. |

Nastavení tisku

Nabídka Nastavení

| Položka | Použití |
|--|--|
| Jazyk tiskárny Emulace PCL Emulace PS | Nastaví výchozí jazyk tiskárny. Poznámky: <ul style="list-style-type: none"> • Výchozí tovární nastavení je Emulace PCL. • Emulace PostScript používá ke zpracování tiskových úloh překladač jazyka PostScript. • Emulace PCL používá na zpracování tiskových úloh překladač PCL. • Nastavení výchozího jazyka tiskárny nebrání odesílání tiskové úlohy softwarovým programům, které používají jiný jazyk tiskárny. |
| Oblast tisku Normální Celá stránka | Nastaví logické a fyzické oblasti tisku. Poznámky: <ul style="list-style-type: none"> • Výchozí tovární nastavení je Normální. Při pokusu o tisk dat do netisknutelné oblasti definované nastavením Normální ořízne tiskárna obrázky u okraje tisknutelné oblasti. • Nastavení Celá stránka umožňuje přesunout obrázek do netisknutelné oblasti definované nastavením Normální. Toto nastavení ovlivní pouze stránky tištěné překladačem PCL 5 a nemá žádný vliv na stránky vytištěné pomocí překladače PCL XL nebo PostScript. |
| Stahovat do RAM Flash | Nastaví umístění, kam se mají uložit stažené zdroje. Poznámky: <ul style="list-style-type: none"> • Výchozí tovární nastavení je RAM. Ukládání stažených zdrojů do paměti RAM je dočasné. • Při stahování souborů do paměti flash budou soubory umístěny do trvalého úložiště. Stažené soubory zůstanou v paměti flash i po vypnutí tiskárny. • Tato položka nabídky se zobrazí pouze tehdy, když je nainstalovaná volitelná paměť flash. |
| Šetření zdroji Zapnuto Vypnuto | Určuje, jak tiskárna nakládá s dočasnými staženými soubory, například písmo a makry uloženými v paměti RAM, přijme-li tiskárna tiskovou úlohu, která vyžaduje více paměti, než je k dispozici. Poznámky: <ul style="list-style-type: none"> • Výchozí tovární nastavení je Vypnuto. Vypnuto nastaví tiskárnu tak, aby zachovala stažené soubory pouze do té chvíle, než je paměť třeba. Stažené soubory jsou smazány, aby bylo možné zpracovat tiskové úlohy. • Nastavení Zapnuto udrží v paměti stažené soubory během změn jazyka i restartů tiskárny. Pokud v tiskárně dojde paměť, zobrazí se zpráva Plná paměť [38], ale stažené soubory se neodstraní. |

nabídka Dokončování

| Položka | Činnost |
|--|---|
| Strany (oboustranný tisk) Jednostranný Dvoustranný | Určuje, zda je oboustranný tisk nastaven jako výchozí pro všechny tiskové úlohy. Poznámky: <ul style="list-style-type: none"> • Výchozí tovární nastavení je Jednostranný tisk. • Oboustranný tisk lze nastavit prostřednictvím softwarového programu. Uživatelé se systémem Windows: <ol style="list-style-type: none"> 1 Klepněte na položky Soubor >Tisk. 2 Klepněte na tlačítko Vlastnosti, Předvolby, Možnosti nebo Nastavení. Uživatelé se systémem Macintosh: <ol style="list-style-type: none"> 1 Zvolte nabídku Soubor >Tisk. 2 Upravte nastavení v dialogovém okně Tisk a v místních nabídkách. |
| Oboustranné přeložení Dlouhý okraj Krátký okraj | Určuje způsob, jakým se vážou a tisknou oboustranně vytištěné stránky. Poznámky: <ul style="list-style-type: none"> • Výchozí tovární nastavení je Delší strana. U možnosti Dlouhý okraj budou stránky svázané podél dlouhého okraje (levý okraj u orientace na výšku, horní okraj u orientace na šířku). • U možnosti Krátký okraj budou stránky svázané podél krátkého okraje (horní okraj u orientace na výšku, levý okraj u orientace na šířku). |
| Počet kopií 1–999 | Určuje výchozí počet kopií pro každou tiskovou úlohu. Poznámka: Výchozí nastavení je 1. |
| Prázdné strany Netisknout Tisk | Určuje, zda se mají do tiskové úlohy vkládat prázdné stránky. Poznámka: Výchozí tovární nastavení je Netisknout. |
| Skládání kopií (1,1,1) (2,2,2) (1,2,3) (1,2,3) | Vyrovnání stránek tiskové úlohy ve správném pořadí při tisku více kopií. Poznámka: Výchozí tovární nastavení je (1,2,3) (1,2,3). |
| Oddělovací listy Vypnuto Mezi kopie Mezi úlohy Mezi listy | Určuje, zda se mají vkládat prázdné oddělovací listy. Poznámky: <ul style="list-style-type: none"> • Výchozí tovární nastavení je Vypnuto. • Při použití hodnoty Mezi kopie se vloží mezi jednotlivé kopie tiskové úlohy prázdný list, pokud je funkce Skládání nastavena na (1,1,1) (2,2,2). Je-li funkce Skládání nastavena na (1,2,3) (1,2,3), mezi každou sadu vytištěných stránek se vloží prázdná stránka, například po všech druhých stránkách, po všech třetích stránkách atd. • Při použití hodnoty Mezi úlohy se vkládají prázdné listy mezi jednotlivé tiskové úlohy. • Při použití hodnoty Mezi listy se vloží prázdný list za každou stránku tiskové úlohy. Toto nastavení je užitečné při tisku na průhledné folie nebo chcete-li do dokumentu vkládat prázdné listy. |
| Zdroj oddělovacích listů Zásobník [x] Univerzální podavač | Určení zdroje papíru pro oddělovací listy. Poznámka: Výchozím nastavením výrobce je Zásobník 1 (standardní zásobník). |

| Položka | Činnost |
|--|--|
| Šetřič papíru Vypnuto 2 na list 3 na list 4 na list 6 na list 9 na list 12 na list 16 na list | Tisk obrazů více stránek na jednu stranu papíru. Poznámky: <ul style="list-style-type: none"> • Výchozí tovární nastavení je Vypnuto. • Vybrané číslo je počet obrazů stránek, které se budou tisknout na jednu stranu. |
| Pořadí ve spořiči papíru Horizontální Opačné horizontální Opačné vertikální Vertikálně | Určuje umístění obrazů stránek, pokud se používá funkce Více stránek na list. Poznámky: <ul style="list-style-type: none"> • Výchozí tovární nastavení je Horizontální. • Umístění závisí na počtu stránek a na jejich orientaci (na výšku nebo na šířku). |
| Orientace papíru ve spořiči papíru Automaticky Na šířku Na výšku | Určuje orientaci vícestránkového dokumentu. Poznámka: Výchozí tovární nastavení je Automaticky. Tiskárna volí mezi orientací na výšku a na šířku. |
| Hranice spořiče papíru Žádná Plné | Vytiskne rámeček, pokud se používá funkce Více stránek na list. Poznámka: Výchozí tovární nastavení je Žádný. |

nabídka Kvalita

| Položka | Činnost |
|---|---|
| Rozlišení tisku 300 dpi 600 dpi 1200 dpi 1200 Image Q 2400 Image Q | Určuje rozlišení vytištěné úlohy v dpi (dots per inch). Poznámka: Výchozím nastavením výrobce je 600 dpi. |
| Zvýšení pixelů Vypnuto Písma Horizontálně Vertikálně Oba směry Izolovaný | Umožňuje jasnější tisk více pixelů ve svazcích, a tím horizontální či vertikální zlepšení obrazů nebo vylepšení písma. Poznámka: Výchozí tovární nastavení je Vypnuto. |
| Tmavost toneru 1–10 | Zesvětluje nebo ztmavuje tištěný výstup. Poznámky: <ul style="list-style-type: none"> • Výchozí tovární nastavení je 8. • Výběr nižší hodnoty přispěje k úspoře toneru. |

| Položka | Činnost |
|---|--|
| Zvýraznit tenké čáry Zapnuto Vypnuto | Zapnutí režimu tisku, který je vhodnější pro soubory jako jsou stavební výkresy, mapy, schémata elektrických obvodů a vývojové diagramy. Poznámky: <ul style="list-style-type: none"> • Výchozí tovární nastavení je Vypnuto. • Tuto možnost lze nastavit v softwaru tiskárny. V případě, že jste uživatel systému Windows, klepněte na položku Soubor >Tisk a potom klepněte na možnost Vlastnosti, Předvolby, Možnosti nebo Nastavení. V systému Macintosh zvolte položku Soubor >Tisk a potom upravte nastavení v dialogovém okně Tisk a místních nabídkách. • Chcete-li funkci nastavit pomocí serveru Embedded Web Server, zadejte do pole adresy webového prohlížeče adresu IP síťové tiskárny. |
| Korekce šedé Automatický režim Vypnuto | Automatická úprava optimalizace kontrastu pro obrázky. Poznámka: Výchozí tovární nastavení je Automaticky. |
| Jas -6 až 6 | Umožňuje úpravu tištěného výstupu pomocí zesvětlení nebo ztmavení. Zesvětlením výstupu můžete ušetřit toner. Poznámka: Výchozí tovární nastavení je 0. |
| Kontrast 0–5 | Upraví kontrast tištěných objektů. Poznámka: Výchozí tovární nastavení je 0. |

Nabídka Nástroje

| Položka | Použití |
|--|---|
| Formát Flash Ano Ne | Naformátujete paměť flash. Výstraha—nebezpečí poškození: Během formátování flash paměti tiskárnu nevyplínejte. Poznámky: <ul style="list-style-type: none"> • Pojem paměť flash označuje paměť, kterou do tiskárny přidáte nainstalováním paměťové karty flash. • Volbou Ano vymažete všechna data uložená v paměti flash. • Volba Ne zruší požadavek na formátování. • Volitelná paměťová karta flash nesmí být chráněna proti čtení/zápisu nebo zápisu. • Tato položka nabídky se zobrazí pouze v případě, že je nainstalována paměťová karta flash a neobsahuje žádné vady. |
| Hexadecimální trasování | Pomáhá nalézt zdroj problému s tiskovou úlohou. Poznámky: <ul style="list-style-type: none"> • Je-li aktivováno, veškerá data zasílaná na tiskárnu jsou vytištěna v hexadecimálním a znakovém vyjádření a nejsou spouštěny řídicí kódy. • Hexadecimální trasování ukončíte nebo deaktivujete vypnutím nebo resetováním tiskárny. |
| Odhad pokrytí Vypnuto Zapnuto | Nabízí odhad procentuálního pokrytí stránky tonerem. Odhad je vytištěn na samostatné stránce na konci každé tiskové úlohy. Poznámka: Výchozí tovární nastavení je Vypnuto. |

Nabídka XPS

| Položka | Použití |
|--|--|
| Stránky s chybami tisku Vypnuto Zapnuto | Tiskne stránku s informacemi o chybách, včetně chyb s označením XML. Poznámka: Výchozí nastavení je Vypnuto. |

Nabídka PostScript

| Položka | Použití |
|---|--|
| Tisk PS chyb Zapnuto Vypnuto | Vytiskne stránku obsahující chybu PostScriptu. Poznámka: Výchozí tovární nastavení je Vypnuto. |
| Režim spuštění se zamknutým PS Zapnuto Vypnuto | Zakáže soubor SysStart. Poznámka: Výchozí tovární nastavení je Vypnuto. |
| Priorita písem Rezidentní Flash | Stanovení pořadí hledání písem. Poznámky: <ul style="list-style-type: none"> • Výchozí nastavení je Rezidentní. • Tato položka nabídky je dostupná pouze tehdy, když je nainstalována funkční zformátovaná paměťová karta flash. • Paměťová karta flash nesmí být chráněna proti čtení/zápisu, zápisu nebo chráněna heslem. • Vyrovnávací paměť úloh nesmí být nastavena na 100 %. |

Nabídka Emulace PCL

| Položka | Činnost |
|---|--|
| Zdroj fontů Rezidentní Stahování Flash Vše | Určení sady písem použitých v nabídce Název písma. Poznámky: <ul style="list-style-type: none"> • Výchozí nastavení je Rezidentní. Zobrazí výchozí sadu písem staženou do paměti RAM. • Stahování zobrazuje všechna písma stažená do paměti RAM. • Nastavení Flash zobrazí v této volbě všechna rezidentní písma. Volitelná paměťová karta musí být řádně naformátována a nesmí být chráněna proti čtení/zápisu nebo zápisu nebo chráněna heslem. • Při použití možnosti Vše se zobrazí všechna písma dostupná pro jakýkoli doplněk. |
| Název písma Courier 10 | Určení konkrétního písma a doplňku, kde je uloženo. Poznámka: Výchozí nastavení je Courier 10. Courier 10 zobrazuje název písma, identifikaci písma a místo uložení v tiskárně. Zkratky zdrojů fontů jsou R pro rezidentní, F pro paměť flash a D pro stažení. |

| Položka | Činnost |
|--|--|
| Sada symbolů 10U PC-8 12U PC-850 | Určení sady symbolů pro jednotlivé názvy písem. Poznámky: <ul style="list-style-type: none"> • 10U PC-8 je americkým výchozím továrním nastavením. 12U PC-850 je mezinárodním výchozím továrním nastavením. • Sada symbolů je sada písmen a číselných znaků, interpunkčních znamének a speciálních symbolů. Sady symbolů podporují různé jazyky nebo specifický program, například matematické symboly pro vědecké texty. Jsou zobrazeny pouze podporované sady symbolů. |
| Nastavení emulace PCL Bodová velikost 1.00–1008.00 | Změna bodové velikosti pro škálovatelná typografická písma. Poznámky: <ul style="list-style-type: none"> • Výchozím nastavením výrobce je 12. • Bodová velikost označuje výšku znaků v písmu. Jeden bod se rovná přibližně 0,36 mm. • Bodové velikosti lze měnit po 0,25 bodu. |
| Nastavení emulace PCL Rozteč 0.08–100 | Určuje rozteč písma pro škálovatelná písma s konstantní roztečí. Poznámky: <ul style="list-style-type: none"> • Výchozí nastavení je 10. • Velikost rozteče se odvíjí od počtu znaků s pevnou mezerou na jeden palec (cpi). • Rozteč může být navyšována po 0,01 cpi. • Pro neškálovatelná písma s konstantní roztečí se rozteč zobrazí, ale nelze ji změnit. |
| Nastavení emulace PCL Orientace Na výšku Na šířku | Určení orientace textu a grafiky na stránce. Poznámky: <ul style="list-style-type: none"> • Výchozí tovární nastavení je Na výšku. Při orientaci na výšku se text a grafika tiskne rovnoběžně s kratším okrajem stránky. • Při orientaci na šířku se text a grafika tiskne rovnoběžně s delším okrajem stránky. |
| Nastavení emulace PCL Řádků na stránku 1–255 | Určuje počet řádků, které se vytisknou na každé stránce. Poznámky: <ul style="list-style-type: none"> • V USA je výchozí tovární nastavení 60. Mezinárodní výchozí nastavení je 64. • Tiskárna nastavuje velikost prostoru mezi řádky na základě nastavení počtu řádků na stránku, formátu papíru a orientace. Před změnou nastavení počtu řádků na stránku zvolte správný formát papíru a správnou orientaci. |
| Nastavení emulace PCL Šířka A4 198 mm 203 mm | Nastavení tiskárny pro tisk na papír formátu A4. Poznámky: <ul style="list-style-type: none"> • Výchozí tovární nastavení je 198 mm. • Nastavení 203 mm nastaví šířku stránky tak, aby to umožňovalo tisk osmdesáti znaků s roztečí 10. |
| Nastavení emulace PCL Vkládat CR za LF Zapnuto Vypnuto | Nastavení automatického vložení znaku konce řádku (CR) po znaku LF (posun na další řádek). Poznámka: Výchozí tovární nastavení je Vypnuto. |

| Položka | Činnost |
|--|---|
| Nastavení emulace PCL Vkládat LF za CR Zapnuto Vypnuto | Nastavení automatického vložení znaku LF (posun na další řádek) po znaku konce řádku (CR). Poznámka: Výchozí tovární nastavení je Vypnuto. |
| Přečíslování zásobníků Přiřadit uni. podavač Vypnuto Žádná 0–199 Přiřadit zásobník [x] Vypnuto Žádná 0–199 Přiřadit ruč. pod. pap. Vypnuto Žádná 0–199 Přiřadit ruč. podavač obálek Vypnuto Žádná 0–199 | Konfigurace tiskárny pro práci se softwarem nebo programy, které používají jiné označení zdrojů pro zásobníky a podavače. Poznámky: <ul style="list-style-type: none"> • Výchozí tovární nastavení je Vypnuto. • Možnost Žádný není možné vybrat. Zobrazí se pouze když je vybrána překladačem PCL 5. Také ignoruje příkaz Vybrat podávání papíru. • Položka 0–199 umožňuje přiřazení vlastního nastavení. |
| Přečíslování zásobníků Zobrazit výchozí nastavení Univ.p.výchozí = 8 Vých. zásobník 1 = 1 T1 Výchozí = 4 T1 Výchozí = 5 T1 Výchozí = 20 T1 Výchozí = 21 Výchozí obálka = 6 Ruční pod. výchozí = 2 Ručně ob. vých. = 3 | Zobrazení výrobního nastavení přiřazeného jednotlivým zásobníkům nebo podavačům. |
| Přečíslování zásobníků Obnovit výchozí nastavení Ano Ne | Obnovení výchozího nastavení přiřazení všech zásobníků a podavačů |

Úspora peněz a ochrana životního prostředí

Úspora papíru a toneru

Studie ukazují, že více než 80 % uhlíkové stopy tiskárny souvisí s používáním papíru. Používáním recyklovaného papíru a různých možností tisku, jako je například tisk na obě strany papíru a tisk více stran na jeden list papíru, můžete značně omezit vlastní uhlíkovou stopu.

Informace o rychlých způsobech úspory papíru a energie pomocí nastavení tiskárny naleznete v části [„Použití úsporného režimu“ na str. 77](#).

Úspora spotřebního materiálu

Tisk na obě strany papíru

Pokud vaše tiskárna podporuje oboustranný tisk, můžete určit, zda se bude tisknout na obě strany papíru.

Poznámky:

- Oboustranný tisk je výchozím nastavením ovladače tiskárny.
- Úplný seznam podporovaných produktů a zemí naleznete na webové stránce www.dell.com/support.

Umístění více stránek na jeden list papíru

Můžete vytisknout až 16 sousledných stran vícestřanného dokumentu na jediný list papíru volbou nastavení v Vícestřánkový tisk (N-Up) pro danou tiskovou úlohu.

Zkontrolujte správnost svého prvního návrhu

Před tiskem nebo tvorbou mnoha kopií dokumentu:

- Funkce náhledu slouží k zobrazení vzhledu dokumentu před tiskem.
- Vytiskněte jednu kopii dokumentu a zkontrolujte její obsah a formátování.

Předejděte uvíznutí papíru

Nastavte správně typ a formát papíru. Tím předejdete uvíznutí papíru. Další informace najdete v části [„Prevence uvíznutí“ na str. 94](#).

Úspora energie

Použití úsporného režimu

Úsporný režim použijte k rychlému zvolení jednoho či více způsobů, jak zredukovat dopad vaší tiskárny na životní prostředí.

- 1 Na ovládacím panelu tiskárny přejděte na:

 >Nastavení >  >Obecná nastavení >  >Eko režim >  > vyberte požadované nastavení

| Položka | Činnost |
|---------------|---|
| Vypnuto | Použije výchozí nastavení pro všechna nastavení související s Eko režimem. Toto nastavení podporuje specifikace výkonu pro danou tiskárnu. |
| Energie | Snížená spotřeba energie, obzvláště v době nečinnosti. <ul style="list-style-type: none"> • Motor tiskárny se nespustí, dokud tiskárna nebude připravena k tisku. Můžete si povšimnout krátké prodlevy před tiskem první strany. • Tiskárna po jedné minutě nečinnosti přejde do režimu spánku. |
| Energie/papír | Použije všechna nastavení související s režimy Energie a Papír. |
| Papír | <ul style="list-style-type: none"> • Zapne funkci automatického oboustranného tisku. • Vypnout funkce spojené se zaznamenáváním tisku. |

2 Stiskněte tlačítko .

Nastavení režimu spánku

Chcete-li ušetřit energii, můžete snížit počet minut, které uplynou před vstupem tiskárny do režimu spánku.

Dostupný rozsah nastavení je 1 až 120 minut. Výchozí nastavení je 30 minut.

Poznámka: Režim spánku lze naplánovat. Další informace najdete v části [„Použití příkazu Naplánovat úsporné režimy“ na str. 79.](#)

Použití serveru Embedded Web Server

- 1 Ve vestavěném webovém serveru klepněte na tlačítko **Nastavení > Obecné nastavení > Časové limity**.
- 2 Do pole Režim spánku zadejte počet minut, které uplynou před přepnutím tiskárny do režimu spánku.
- 3 Klepněte na tlačítko **Odeslat**.

Pomocí ovládacího panelu tiskárny

- 1 Na ovládacím panelu tiskárny přejděte na:

 >Nastavení >  >Obecná nastavení >  >Časové limity >  >Režim spánku > 

- 2 V poli Režim spánku zvolte počet minut, které uplynou před přepnutím tiskárny do režimu spánku.

3 Stiskněte tlačítko .

Použití režimu hibernace

Hibernace je režim s ultranízkou spotřebou energie.

Poznámky:

- Výchozí doba před tím, než tiskárna přejde do režimu hibernace, jsou tři dny.
- Před odesláním nové tiskové úlohy zkontrolujte, zda jste tiskárnu probudili z režimu hibernace. Tiskárnu probudíte z režimu hibernace hardwarovým resetováním nebo dlouhým stisknutím tlačítka Spánek.
- V režimu hibernace je server Embedded Web Server vypnutý.

1 Na ovládacím panelu přejděte na:



2 Stiskněte položku **Stisknutí tlačítka Spánek** nebo **Stisknutí a podržení tlačítka Spánek** a stiskněte tlačítko .

3 Stiskněte tlačítko **Hibernace** > .

Nastavení časového limitu hibernace

V položce Časový limit hibernace můžete nastavit dobu, po kterou tiskárna po zpracování tiskové úlohy vyčká, než přejde do úsporného stavu.

Používání vestavěného webového serveru

1 Otevřete webový prohlížeč a zadejte do pole adresy IP adresu tiskárny.

Poznámky:

- Vytisknout stránku nastavení sítě nebo stránky nastavení nabídek a vyhledat adresu IP v části TCP/IP. IP adresa se zobrazí jako čtyři sady čísel oddělených tečkou, například 123.123.123.123.
- Pokud používáte server proxy, dočasně ho zakažte, aby se správně načetla webová stránka.

2 Klepněte na položku **Nastavení >Obecná nastavení >Časové limity**.

3 V nabídce Časový limit hibernace vyberte počet hodin, dní, týdnů nebo měsíců, po kterou tiskárna vyčká, než přejde do úsporného stavu.

4 Klepněte na tlačítko **Odeslat**.

Pomocí nastavení tiskárny v počítači

Podle použitého operačního systému otevřete nabídku Časový limit hibernace pomocí Nástroje pro nastavení místní tiskárny nebo pomocí Nastavení tiskárny.

Použití příkazu Naplánovat úsporné režimy

Pomocí příkazu Naplánovat úsporné režimy může uživatel naplánovat, kdy tiskárna přejde do úsporného režimu nebo do stavu Připravena.

Používání vestavěného webového serveru

1 Otevřete webový prohlížeč a zadejte do pole adresy IP adresu tiskárny.

Poznámky:

- Vytisknout stránku nastavení sítě nebo stránky nastavení nabídek a vyhledat adresu IP v části TCP/IP. IP adresa se zobrazí jako čtyři sady čísel oddělených tečkou, například 123.123.123.123.
- Pokud používáte server proxy, dočasně ho zakažte, aby se správně načetla webová stránka.

2 Klepněte na položku **Nastavení >Obecná nastavení >Naplánovat úsporné režimy**.

3 V nabídce Akce vyberte úsporný režim.

4 V nabídce Čas vyberte čas.

5 V nabídce Dny vyberte den nebo dny.

6 Klepněte na tlačítko **Přidat**.

Pomocí nastavení tiskárny v počítači (pouze systém Windows)

- Otevřete nabídku Naplánovat úsporné režimy pomocí Nástroje pro nastavení místní tiskárny.

Recyklace

Recyklace produktů společnosti Dell

Chcete-li produkty společnosti Dell vrátit společnosti Dell za účelem recyklace:

- 1** Navštivte naši webovou stránku www.dell.com/recycle.
- 2** Ze seznamu vyberte svou zemi.
- 3** Postupujte podle pokynů na obrazovce počítače.

Zabezpečení tiskárny

Použití funkce bezpečnostního zámku

Tiskárna je vybavena funkcí bezpečnostního zámku. Připevněte bezpečnostní zámek kompatibilní s většinou přenosných počítačů ve vyznačeném místě, abyste zajistili tiskárnu na místě.



Prohlášení o nestálosti

Vaše tiskárna obsahuje různé typy pamětí, do kterých lze ukládat nastavení zařízení a sítě a uživatelská data.

| Typ paměti | Popis |
|---------------|--|
| Dočasná paměť | Tiskárna využívá standardní paměť RAM (<i>Random Access Memory</i>) k dočasnému ukládání uživatelských dat během jednoduchých tiskových úloh. |
| Trvalá paměť | Tiskárna může používat dva druhy trvalé paměti: EEPROM a NAND (flash paměť). Oba typy se používají k ukládání operačního systému, nastavení zařízení a informací o síti. |



Obsah všech instalovaných pamětí tiskárny vymažte za následujících okolností:

- Tiskárna se vyřazuje z provozu.
- Tiskárna se přemisťuje do jiného oddělení nebo na jiné místo.
- Servis tiskárny bude provádět někdo mimo vaší organizaci.
- Tiskárna se bude kvůli servisu přemisťovat z vašich prostor.
- Tiskárna se prodává jiné organizaci.

Vymazání dočasné paměti

Dočasná paměť (RAM) instalovaná v tiskárně potřebuje pro uchování informací zdroj energie. Chcete-li smazat data z paměti, jednoduše vypněte tiskárnu.

Vymazání trvalé paměti

- 1 Vypněte tiskárnu.
- 2 Během zapínání tiskárny podržte tlačítko  a tlačítko s šipkou doprava na ovládacím panelu. Až se zobrazí nabídka Konfigurace, uvolněte tlačítka.
- 3 Stiskněte a podržte tlačítka se šipkou, dokud se nezobrazí možnost **Smazat všechna nastavení**, a potom stiskněte tlačítko .

Tiskárna se během tohoto procesu několikrát restartuje.

Poznámka: Příkaz Smazat všechna nastavení z paměti tiskárny bezpečně odebere nastavení zařízení, řešení, úlohy a hesla.

- 4 Stiskněte a podržte tlačítko se šipkou, dokud se neobjeví hlášení **Ukončit nastavení**, poté stiskněte .
- Tiskárna se zresetuje a vrátí se do normálního pracovního režimu.

Vyhledání informací o zabezpečení tiskárny

V prostředích s vysokým stupněm zabezpečení bude možná zapotřebí podniknout ještě další kroky, aby bylo zajištěno, že důvěrná data uložená v tiskárně nebudou přístupná neoprávněným osobám. Další informace naleznete v *příručce správce: Embedded Web Server — Zabezpečení* na disku CD dodaném s tiskárnou nebo na našich webových stránkách, případně se obraťte na svého prodejce tiskárny.

Údržba tiskárny

Pro udržení optimálního výkonu tiskárny je třeba pravidelně provádět určité úkony.

Výstraha—nebezpečí poškození: Pokud nevyměníte části a spotřební materiál ve chvíli, kdy k tomu budete vyzváni, mohlo by dojít k poškození tiskárny nebo by tiskárna nemusela optimálně fungovat.

Čištění tiskárny

Poznámka: Tento úkon budete možná muset provádět každých několik měsíců.

Výstraha—nebezpečí poškození: Poškození tiskárny způsobené nesprávnou manipulací není kryto zárukou.

- 1 Zkontrolujte, zda je tiskárna vypnuta a odpojena od elektrické zásuvky.



VÝSTRAHA—NEBEZPEČÍ ÚRAZU ELEKTRICKÝM PROUDEM: Pokud chcete při čištění vnějšku tiskárny předejít nebezpečí úrazu elektrickým proudem, odpojte napájecí kabel od elektrické zásuvky a odpojte z tiskárny všechny kabely.

- 2 Vyjměte papír ze standardního zásobníku a z univerzálního podavače.
- 3 Odstraňte veškerý prach, nečistoty a kousky papíru z okolí tiskárny pomocí jemného kartáčku nebo vysavače.
- 4 Navlhčete vodou čistý hadřík, ze kterého se neuvolňují vlákna, a otřete jím povrch tiskárny.

Výstraha—nebezpečí poškození: Nepoužívejte čisticí prostředky a saponáty pro domácnost, mohly by poškodit povrchovou úpravu tiskárny.

- 5 Před odesláním nové tiskové úlohy zkontrolujte, zda jsou všechny oblasti tiskárny suché.

Kontrola stavu částí a spotřebního materiálu

Používání vestavěného webového serveru

- 1 Otevřete webový prohlížeč a zadejte do pole adresy IP adresu tiskárny.

Poznámky:

- Adresu IP tiskárny najdete v části TCP/IP v nabídce Síť/Porty. Adresa IP se zobrazí jako čtyři sady čísel oddělených tečkou, například 123.123.123.123.
- Pokud používáte server proxy, dočasně ho zakažte, aby se správně načetla webová stránka.

- 2 Klepněte na **Stav zařízení > Další podrobnosti**.

Pomocí ovládacího panelu tiskárny

Na ovládacím panelu tiskárny přejděte na:



Poznámka: V části „Informace o spotřebním materiálu“ na vytištěných stránkách naleznete informace o stavu dílů a spotřebního materiálu.

Odhadovaný počet zbývajících stran

Odhadovaný počet zbývajících stran vychází z nedávné historie tisku tiskárny. Jeho přesnost se může významně lišit a závisí na mnoha faktorech, například na skutečném obsahu dokumentu, nastavení kvality tisku a dalších nastaveních tiskárny.

Přesnost odhadovaného počtu zbývajících stran se může snížit, pokud se skutečná tisková spotřeba liší od historické tiskové spotřeby. Před zakoupením a výměnou spotřebního materiálu na základě odhadu vezměte v úvahu různou úroveň přesnosti. Dokud nezískáte odpovídající historii tisku tiskárny, původní odhady předpokládají budoucí tiskovou spotřebu na základě zkušebních metod ISO (International Organization for Standardization)* a obsahu stránek.

* Průměrná výtěžnost kazety při souvislém černobílém tisku podle normy ISO/IEC 19752.

Objednání spotřebního materiálu

Objednání spotřebního materiálu pomocí nástroje pro objednání spotřebního materiálu

- 1 Použijte příkaz Hledat v nabídce Start a vyhledejte Středisko sledování stavu tiskárny.
- 2 Otevřete aplikaci a poté klepněte na možnost **Objednání spotřebního materiálu**.

Objednání spotřebního materiálu pomocí domovské stránky tiskárny

- 1 Použijte příkaz Hledat v nabídce Start a vyhledejte aplikaci Dell Printer Home.
- 2 Otevřete aplikaci a poté klepněte na možnost **Údržba >Objednání spotřebního materiálu**.

Skladování spotřebního materiálu

K uskladnění spotřebního materiálu využijte chladné a čisté místo. Spotřební materiál skladujte správnou stranou nahoru v původním balení až do doby, kdy jej budete chtít použít.

Spotřební materiál nevystavujte:

- přímému slunci
- teplotám nad 35 °C
- vysoké vlhkosti (nad 80 %)
- slanému vzduchu
- žíravým plynům
- velkému množství prachu

Výměna spotřebního materiálu

Výměna tonerové kazety

1 Stiskněte tlačítko na pravé straně tiskárny a otevřete přední dvířka.

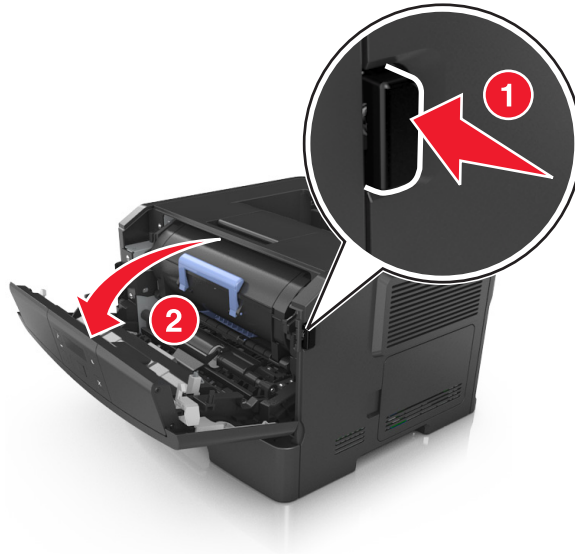

2 Pomocí držadla vytáhněte tonerovou kazetu ven.



3 Vybalte tonerovou kazetu a poté odstraňte veškerý balicí materiál.

4 Zatřeste novou kazetou a rozprostřete toner.

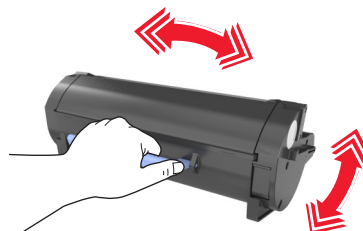

- 5 Vložte tonerovou kazetu do tiskárny tak, že vyrovnáte boční kolejničky kazety se šípkami na bočních kolejničkách v tiskárně.

Výstraha—nebezpečí poškození: Nevystavujte zobrazovací jednotku přímému světlu na více než 10 minut. Delší vystavení přímému světlu může způsobit problémy s kvalitou tisku.

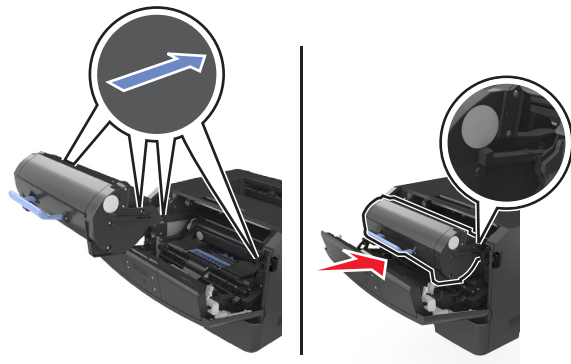

- 6 Zavřete přední dvířka.

Výměna fotoválce

- 1 Stiskněte tlačítko na pravé straně tiskárny a otevřete přední dvířka.

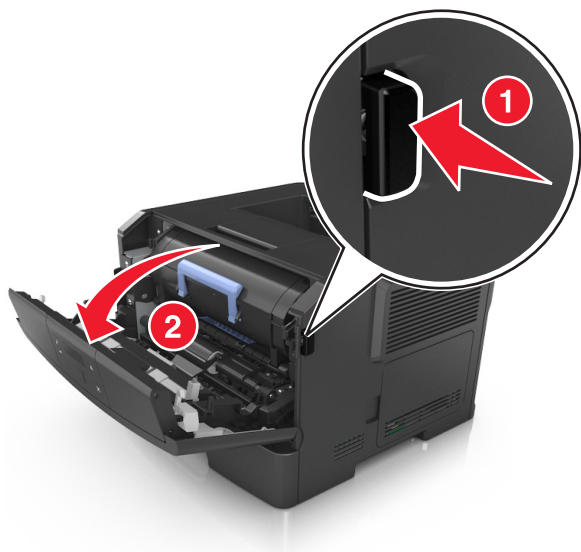

2 Pomocí držadla vytáhněte tonerovou kazetu ven.



3 Zvedněte modré držadlo a vytáhněte fotoválec z tiskárny.

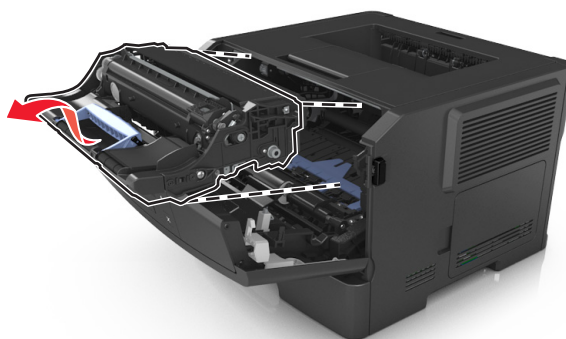

4 Vybalte nový fotoválec a zatřeste s ním.

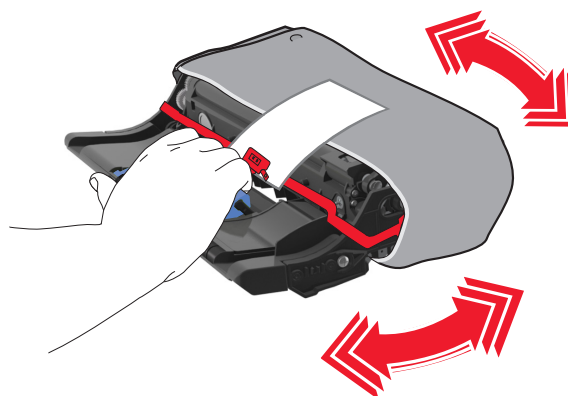

5 Odstraňte z fotoválce veškerý balicí materiál.

Výstraha—nebezpečí poškození: Nevystavujte zobrazovací jednotku přímému světlu na více než 10 minut. Delší vystavení přímému světlu může způsobit problémy s kvalitou tisku.

Výstraha—nebezpečí poškození: Nedotýkejte se bubny fotoválce. Učiníte-li tak, můžete ovlivnit kvalitu tisku budoucích tiskových úloh.

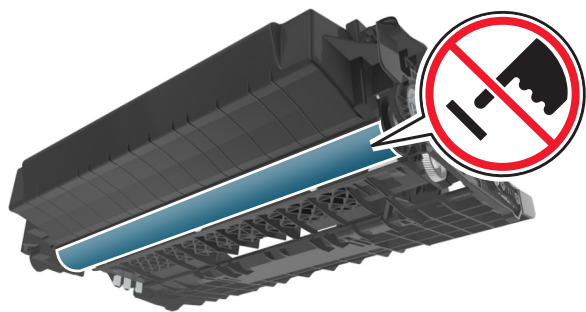

6 Vložte fotoválec do tiskárny tak, že vyrovnáte šipky na bočních kolejničkách fotoválce se šipkami na bočních kolejničkách v tiskárně.

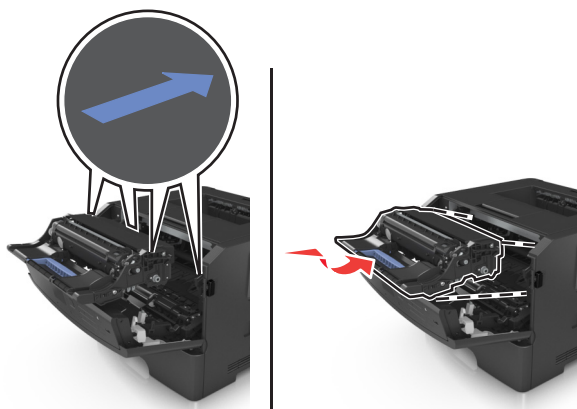

7 Vložte tonerovou kazetu do tiskárny tak, že vyrovnáte boční kolejničky kazety se šipkami na bočních kolejničkách v tiskárně.

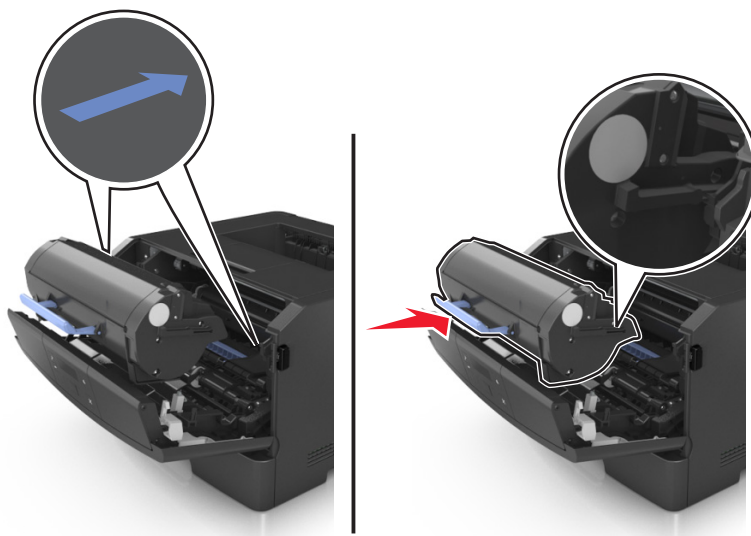

8 Zavřete přední dvířka.

Přemístování tiskárny

Před přemístěním tiskárny

⚠ VÝSTRAHA—NEBEZPEČÍ ÚRAZU: Před přemístěním tiskárny dodržte tyto pokyny, aby nedošlo ke zranění osob nebo poškození tiskárny:

- Vypněte tiskárnu pomocí vypínače a odpojte napájecí kabel ze síťové zásuvky.
- Než začnete tiskárnu přesouvat, odpojte od ní veškeré šňůry a kabely.
- Pokud je instalován přídatný zásobník, vyjměte ho z tiskárny. Chcete-li vyjmout přídatný zásobník, posuňte pojistku na pravé straně zásobníku směrem k přední straně zásobníku až *zavkne* na místo.



- K vyzdvihnutí tiskárny použijte držadla po obou stranách tiskárny.
- Při pokládání tiskárny dejte pozor, abyste pod ní neměli prsty.
- Před nastavením tiskárny se ujistěte, že je kolem ní dostatek místa.

Používejte pouze napájecí kabel dodaný s tímto produktem, nebo náhradu schválenou výrobcem.

Výstraha—nebezpečí poškození: Poškození tiskárny způsobené nesprávným postupem při přesouvání není kryto zárukou.

Přemístění tiskárny

Tiskárnu i s hardwarovými doplňky lze bezpečně přemístit při dodržení těchto opatření:

- Pokud bude k přesouvání tiskárny použit vozík, musí disponovat dostatečně velkým povrchem, na který se vejde celá spodní část tiskárny.
- Pokud bude k přesouvání hardwarových doplňků použit vozík, musí disponovat dostatečně velkým povrchem, na který se doplňky vejdou.
- Držte tiskárnu ve vzpřímené pozici.
- Zabraňte prudkým otřesům a nárazům.

Přeprava tiskárny

Při přepravě tiskárny použijte originální obal.

Správa tiskárny

Správa zpráv tiskárny

K zobrazení chybových zpráv vyžadujících váš zásah u tiskárny použijte aplikaci Zasilání informací o stavu. Jestliže dojde k chybě, zobrazí se bublina s informacemi o typu chyby a o umístění příslušných informací pro její vyřešení.

Pokud jste aplikaci Zasilání informací o stavu nainstalovali se softwarem tiskárny, pak se tato aplikace po dokončení instalace softwaru automaticky spustí. Po úspěšné instalaci se na hlavním panelu systému zobrazí ikona Zasilání informací o stavu.

Poznámky:

- Tato funkce je dostupná pouze v operačním systému Windows XP nebo novějším.
- Zkontrolujte, zda je podporována obousměrná komunikace, aby tiskárna a počítač mohly komunikovat.

Ukončení aplikace Zasilání informací o stavu

- 1 Na hlavním panelu systému klepněte pravým tlačítkem myši na ikonu Zasilání informací o stavu.
- 2 Klepněte na možnost **Zavřít**.

Spuštění aplikace Zasilání informací o stavu

- 1 Použijte příkaz Hledat v nabídce Start a vyhledejte aplikaci Zasilání informací o stavu.
- 2 Otevřete aplikaci.

Přístup k aplikaci Středisko sledování stavu

Tato aplikace slouží k zobrazení stavu libovolné tiskárny připojené pomocí portu USB nebo prostřednictvím sítě. Umožňuje také objednávání spotřebního materiálu online.

Poznámka: Zkontrolujte, zda je podporována obousměrná komunikace, aby tiskárna a počítač mohly komunikovat.

- 1 Použijte příkaz Hledat v nabídce Start a vyhledejte aplikaci Středisko sledování stavu tiskárny.
- 2 Otevřete aplikaci.

Přístup ke vzdálenému ovládacímu panelu

Vzdálený ovládací panel na obrazovce počítače umožňuje interakci s ovládacím panelem tiskárny i v případě, že se nacházíte jinde než síťová tiskárna. Na obrazovce počítače můžete zobrazit stav tiskárny a provádět další úlohy související s tiskem, které byste jinak mohli provádět pouze během fyzické přítomnosti u síťové tiskárny.

- 1 Otevřete webový prohlížeč a zadejte do pole adresy IP adresu tiskárny.

Poznámky:

- Vytisknout stránku nastavení sítě nebo stránky nastavení nabídek a vyhledat adresu IP v části TCP/IP. IP adresa se zobrazí jako čtyři sady čísel oddělených tečkou, například 123.123.123.123.

- Pokud používáte server proxy, dočasně jej zakažte, aby se správně načetla webová stránka.

2 Stisknutím klávesy **Enter** otevřete webovou stránku tiskárny.

3 Klepněte na tlačítko **Aplikace**.

Poznámka: Vzdálený ovládací panel vyžaduje ke spuštění modul plug-in Java.

Zobrazení zpráv

Pomocí vestavěného webového serveru si můžete zobrazit různá hlášení. Tato hlášení vám budou oznamovat stav tiskárny, sítě a spotřebního materiálu.

1 Otevřete webový prohlížeč a zadejte do pole adresy IP adresu tiskárny.

Poznámky:

- Adresu IP tiskárny najdete v části TCP/IP v nabídce Síť/Porty. IP adresa se zobrazí jako čtyři sady čísel oddělených tečkou, například 123.123.123.123.
- Pokud používáte server proxy, dočasně ho zakažte, aby se správně načetla webová stránka.

2 Klepněte na položku **Zprávy** a poté na typ hlášení, které chcete zobrazit.

Konfigurace upozorňování na stav spotřebního materiálu pomocí vestavěného webového serveru

Můžete určit, jak chcete být upozorňováni, pokud dochází, sníží se nebo se velmi sníží hladina spotřebního materiálu, nebo když dosáhne konce životnosti, nastavením volitelných upozornění.

Poznámky:

- Volitelná upozornění lze nastavit pro tonerovou kazetu a fotoválec.
- Všechny volitelné výstrahy pro stav spotřebního materiálu lze nastavit na hodnotu téměř prázdný, prázdný nebo skoro prázdný. Ne všechny volitelné výstrahy pro stav spotřebního materiálu lze nastavit na hodnotu konec životnosti. Pro všechny stavy spotřebního materiálu je k dispozici zaslání upozornění e-mailem.
- Procento odhadovaného zbývajících spotřebního materiálu, které vyvolá upozornění, lze nastavit u některých spotřebních materiálů pro některé stavy spotřebního materiálu.

1 Otevřete webový prohlížeč a zadejte do pole adresy IP adresu tiskárny.

Poznámky:

- Adresu IP tiskárny najdete v části TCP/IP v nabídce Síť/Porty. IP adresa se zobrazí jako čtyři sady čísel oddělených tečkou, například 123.123.123.123.
- Pokud používáte server proxy, dočasně ho zakažte, aby se správně načetla webová stránka.

2 Klepněte na položku **Nastavení > Nastavení tisku > Upozornění na stav spotřebního materiálu**.

3 V rozbalovací nabídce každého spotřebního materiálu vyberte jednu z následujících možností upozornění:

| Upozornění | Popis |
|--|---|
| Vypnuto | Tiskárna se bude chovat normálně se všemi druhy spotřebního materiálu. |
| Pouze e-mail | Pokud nastane stav spotřebního materiálu, vygeneruje tiskárna e-mail. Tento stav spotřebního materiálu se objeví na stránce nabídek a na stavové stránce. |
| Varování | Tiskárna zobrazí varovnou zprávu a vygeneruje e-mail o stavu spotřebního materiálu. Pokud nastane stav spotřebního materiálu, tiskárna se nezastaví. |
| Zastavení, lze pokračovat ¹ | Po dosažení tohoto stavu tiskárna zastaví zpracování úlohu a uživatel musí stisknout tlačítko pro pokračování tisku. |
| Zastavení, nelze pokračovat ^{1,2} | Tiskárna se při dosažení daného stavu spotřebního materiálu zastaví. Spotřební materiál je nutné vyměnit, aby bylo možné pokračovat v tisku. |
| ¹ Když je zapnuto upozorňování na stav spotřebního materiálu, tiskárna vygeneruje e-mail o stavu spotřebního materiálu. | |
| ² Když se některý spotřební materiál vyprázdní, tiskárna se zastaví, aby se předešlo poruše. | |

4 Klepněte na tlačítko **Odeslat**.

Kopírování nastavení tiskárny do dalších tiskáren

Poznámka: Tato funkce je k dispozici pouze u síťových tiskáren.

1 Otevřete webový prohlížeč a zadejte do pole adresy IP adresu tiskárny.

Poznámky:

- Adresu IP tiskárny zobrazíte v části TCP/IP v nabídce Síť/Zprávy. Adresa IP se zobrazí jako čtyři sady čísel oddělených tečkou, například 123.123.123.123.
- Pokud používáte server proxy, dočasně ho zakažte, aby se správně načetla webová stránka.

2 Klepněte na možnost **Kopírovat nastavení tiskárny**.

3 Chcete-li změnit jazyk, vyberte jej v rozbalovací nabídce a potom klepněte na možnost **Klepnutím sem odešlete jazyk**.

4 Klepněte na tlačítko **Nastavení tiskárny**.

5 Do příslušných polí zadejte adresy IP výchozí tiskárny a cílových tiskáren.

Poznámka: Chcete-li přidat nebo odebrat cílovou tiskárnu, klepněte na položku **Přidat cílovou adresu IP** nebo **Odebrat cílovou adresu IP**.

6 Klepněte na možnost **Kopírovat nastavení tiskárny**.

Obnovení výchozích továrních nastavení

Chcete-li si zachovat seznam aktuálních nastavení nabídek pro budoucí použití, vytiskněte stránku s nastavením nabídek předtím, než obnovíte výchozí nastavení. Další informace najdete v části [„Tisk stránky nastavení nabídek“ na str. 24](#).

Jestliže chcete provést komplexnější způsob obnovení výchozích nastavení tiskárny, použijte možnost Smazat všechna nastavení. Další informace najdete v části [„Vymazání trvalé paměti“ na str. 82](#).

Výstraha—nebezpečí poškození: Obnova výchozích nastavení výrobce vrací většinu nastavení tiskárny k původním výchozím hodnotám výrobce. Výjimky zahrnují zobrazovací jazyk, vlastní formáty a hlášení, jakož i nastavení nabídky Síť/port. Všechny stažené soubory uložené v paměti RAM jsou odstraněny.

Na ovládacím panelu tiskárny přejděte na:



Vytvoření PIN kódu ovládacího panelu tiskárny

Pomocí nabídky Ochrana panelu pomocí PIN kódu lze omezit přístup k nabídkám z ovládacího panelu tiskárny. Chcete-li omezit přístup k nabídkám, vytvořte PIN (Personal Identification Number) kód a přiřaďte kód jednotlivým nabídkám.

1 Otevřete webový prohlížeč a zadejte do pole adresy IP adresu tiskárny.

Poznámky:

- Adresu IP tiskárny najdete v části TCP/IP v nabídce Síť/Porty. IP adresa se zobrazí jako čtyři sady čísel oddělených tečkou, například 123.123.123.123.
- Pokud používáte server proxy, dočasně ho zakažte, aby se správně načetla webová stránka.

2 Klepněte na položku **Nastavení > Zabezpečení > Ochrana panelu pomocí PIN kódu**.

3 V sekci Vytvořit uživatelský PIN kód nebo Vytvořit PIN kód správce zadejte PIN kód.

Poznámka: PIN kód může obsahovat až 16 číslic.

4 Klepněte na tlačítko **Změnit**.

5 V libovolné nabídce v sekcích pro správu nebo přístup k funkcím vyberte možnost **Chráněno PIN kódem uživatele** nebo **Chráněno PIN kódem správce** nebo **Chráněno PIN kódem správce a uživatele**.

Poznámka: Pomocí PIN kódu správce je možný přístup k nabídkám chráněným PIN kódem uživatele.

6 Klepněte na tlačítko **Odeslat**.

Jestliže se pokusíte otevřít pomocí ovládacího panelu tiskárny nabídku chráněnou PIN kódem, tiskárna vás požádá o zadání PIN kódu.

Poznámka: Po zadání poslední číslice PIN kódu stiskněte na ovládacím panelu tiskárny tlačítko  na déle než tři sekundy.

Odstraňování uvíznutí

Pečlivým výběrem papíru a speciálních médií a jejich správným zakládáním můžete zabránit většině případů zaseknutí. Pokud k uvíznutí dojde, postupujte podle kroků uvedených v této kapitole.

Poznámka: Obnova po uvíznutí je implicitně nastavena na Automaticky. Tiskárna zaseknuté stránky nevytiskne znovu, pokud je paměť požadovaná pro uložení těchto stránek potřebná pro další tiskové úlohy.

Prevence uvíznutí

Vložte správně papír.

- Ověřte, zda papír leží v zásobníku rovně.

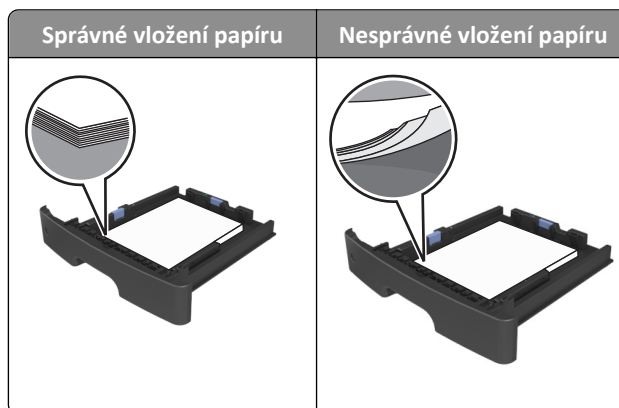

- Při probíhajícím tisku nevyjímejte zásobník.
- Při probíhajícím tisku neplňte zásobník. Naplňte jej před zahájením tisku nebo počkejte na výzvu k plnění.
- Nezakládejte příliš mnoho papíru. Ujistěte se, že výška stohu papíru nepřesahuje indikátor maximálního možného naplnění papírem.
- Nezasouvejte papír do zásobníku. Vložte papír podle obrázku.

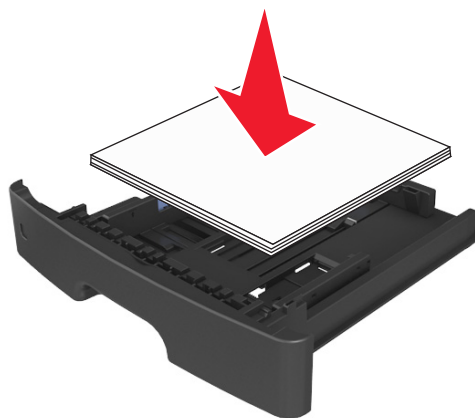

- Ujistěte se, že jsou vodící lišty v zásobníku nebo univerzálním podavači na správných místech a že na papír nebo obálky příliš netlačí.
- Po založení papíru zásobník přiměřenou silou zatlačte do tiskárny.

Používejte doporučený papír.

- Používejte pouze doporučený papír a speciální média.
- Nezakládejte pomačkaný, zohýbaný, vlhký, ohnutý nebo zprohýbaný papír.
- Před založením papíry ohněte, prolustujte a narovnejte.

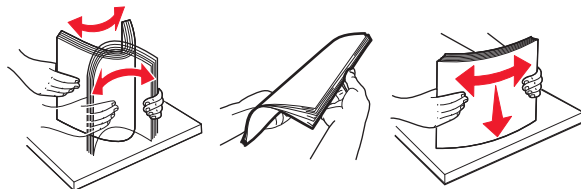

- Nepoužívejte papír, který je nastříhaný nebo nařezaný ručně.
- Nepoužívejte více formátů, gramáží a typů papíru v jednom zásobníku.
- Zkontrolujte, zda je v počítači nebo na ovládacím panelu tiskárny správně zadán formát a typ papíru.
- Papír skladujte v souladu s doporučeními výrobce.

Popis hlášení o uvíznutí papíru a o místě uvíznutí

Když dojde k uvíznutí papíru, na displeji tiskárny se zobrazí hlášení o místě uvíznutí a informace, že je potřeba uvíznutý papír odstranit. Otevřete dvířka, kryty a zásobníky označené na displeji a odstraňte zaseknutí.

Poznámky:

- Když je zapnutý Pomocník při uvíznutí, tiskárna po odstranění uvíznutého papíru automaticky vysune prázdné nebo částečně potisknuté stránky do standardního odkladače. Zkontrolujte, zda stoh tiskových výstupů neobsahuje tyto stránky.
- Pokud je možnost Napravit zaseknutí nastavena na hodnotu Zapnuto nebo Auto, vytiskne tiskárna zaseknuté stránky znovu. Ovšem nastavení Automaticky nezaručuje, že se stránka vytiskne.



| | Oblast | Zpráva na ovládacím panelu tiskárny | Požadovaná akce |
|---|---------------------|--|---|
| 1 | Standardní zásobník | Uvíznutí, standardní odkladač [20y.xx] | Vyjměte zablokovaný papír. |
| 2 | Zadní dvířka | Uvíznutí, zadní dvířka [20y.xx] | Otevřete zadní dvířka a vyjměte uvíznutý papír. |

| | Oblast | Zpráva na ovládacím panelu tiskárny | Požadovaná akce |
|---|----------------------|---|--|
| 3 | Zásobník 1 | Uvíznutí, vytáhněte zásobník 1. Zatlačte dolů modrou pojistku. [23y.xx] | Vytáhněte zásobník 1 úplně ven, potom zatlačte přední záklopku oboustranného tisku a vytáhněte uvíznutý papír. Poznámka: Možná budete muset otevřít zadní dvířka, abyste odstranili uvíznutý papír označený chybou 23y.xx. |
| 4 | Zásobník [x] | Uvíznutí, zásobník [x] [24y.xx] | Vytáhněte označený zásobník a odstraňte uvíznutý papír. |
| 5 | &Univerzální podavač | Uvíznutí, univerzální podavač. [250.xx] | Vyjměte veškerý papír z univerzálního podavače a potom vyjměte veškerý uvíznutý papír. |
| 6 | Přední dvířka | Uvíznutí, přední dvířka. [20y.xx] | Otevřete přední dvířka a poté vyjměte tonerovou kazetu, fotoválec a uvíznutý papír. |

Uvíznutí, přední dvířka [20y.xx]

⚠ VÝSTRAHA—HORKÝ POVRCH: Vnitřek tiskárny může být horký. Aby se snížilo riziko poranění od horké součásti, nechte povrch vychladnout, než se jej dotknete.

- 1 Stiskněte tlačítko na pravé straně tiskárny a otevřete přední dvířka.

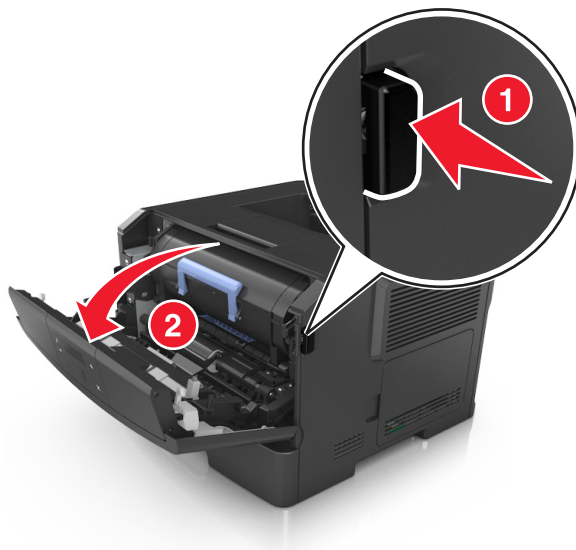

2 Pomocí držadla vytáhněte tonerovou kazetu ven.



3 Zvedněte modré držadlo a poté vytáhněte fotoválec z tiskárny.



Výstraha—nebezpečí poškození: Nedotýkejte se bubnu fotoválce. Učiníte-li tak, můžete ovlivnit kvalitu tisku budoucích tiskových úloh.

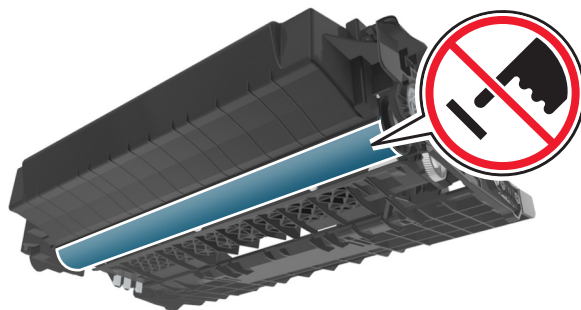

4 Zobrazovací jednotku odložte na rovný a hladký povrch.

Výstraha—nebezpečí poškození: Nevystavujte zobrazovací jednotku přímému světlu na více než 10 minut. Delší vystavení přímému světlu může způsobit problémy s kvalitou tisku.

5 Zdvihněte modrou chlopeň na přední straně tiskárny.

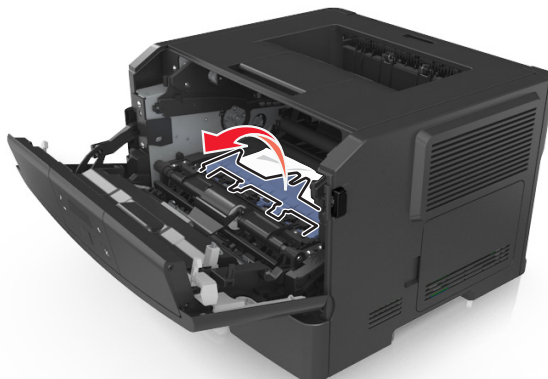

6 Pevně uchopte uvíznutý papír na obou stranách a opatrně jej vytáhněte.

Poznámka: Ujistěte se, že jsou vyjmuty všechny útržky papíru.

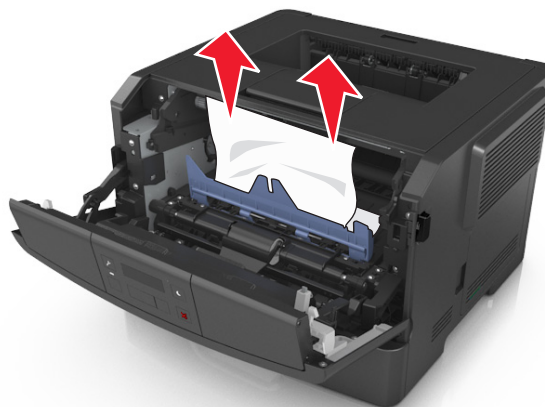

7 Vložte zobrazovací jednotku do tiskárny tak, že vyrovnáte šipky na bočních kolejničkách jednotky se šipkami na bočních kolejničkách v tiskárně a vložte jednotku do tiskárny.

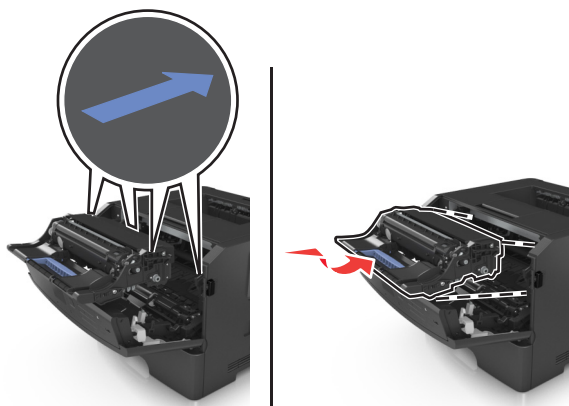

- 8 Vložte tonerovou kazetu do tiskárny tak, že vyrovnáte šipky na bočních kolejničkách kazety se šipkami na bočních kolejničkách v tiskárně a vložte kazetu do tiskárny.

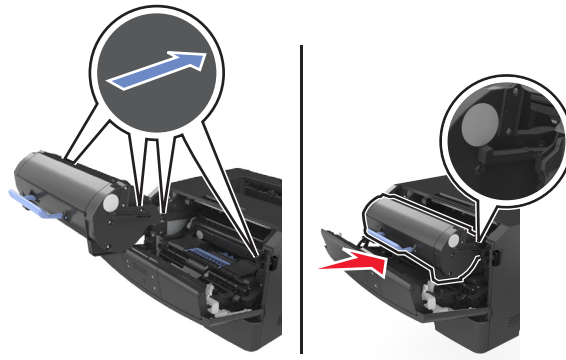

- 9 Zavřete přední dvířka.

- 10 Na ovládacím panelu tiskárny vymažte hlášení stisknutím tlačítka **OK** a pokračujte v tisku.

Uvíznutí, zadní dvířka [20y.xx]

- 1 Stiskněte tlačítko na pravé straně tiskárny a otevřete přední dvířka.

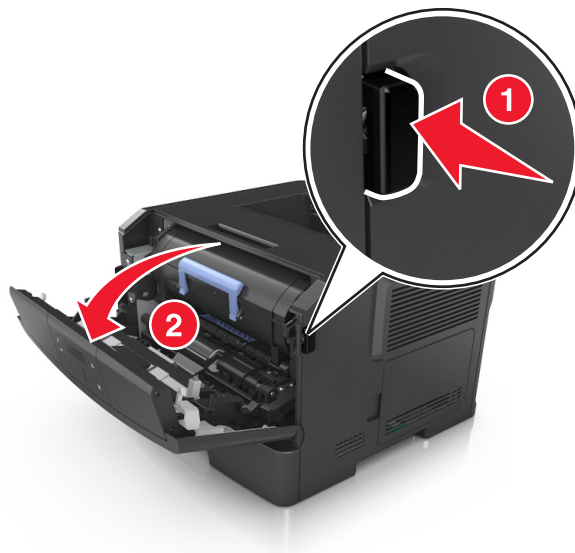

- 2 Opatrně stáhněte dolů zadní dvířka.



VÝSTRAHA—HORKÝ POVRCH: Vnitřek tiskárny může být horký. Aby se snížilo riziko poranění od horké součásti, nechte povrch vychladnout, než se jej dotknete.

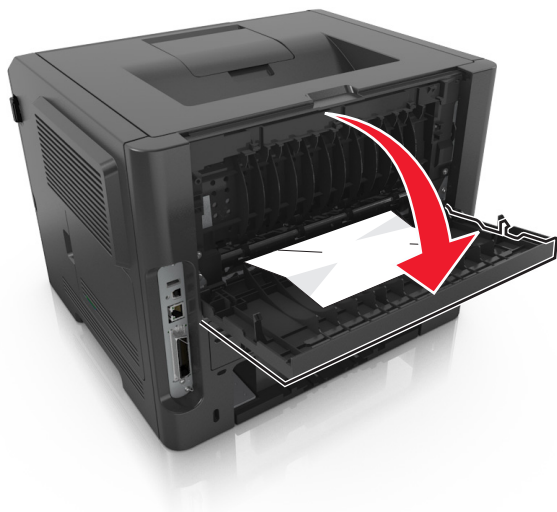

3 Pevně uchopte uvíznutý papír na obou stranách a opatrně jej vytáhněte.

Poznámka: Ujistěte se, že jsou vyjmuty všechny útržky papíru.

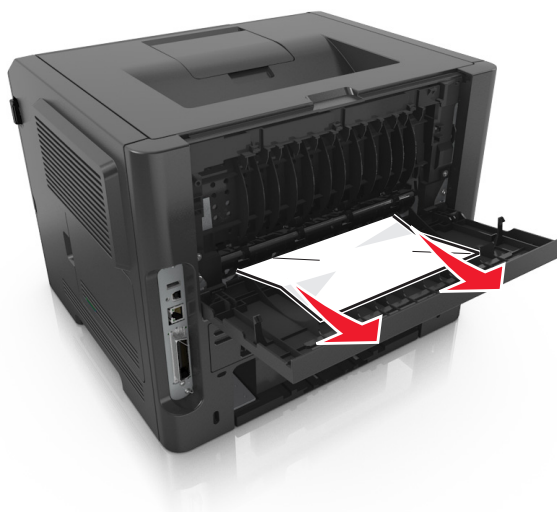

4 Zavřete přední i zadní dvířka.

5 Na ovládacím panelu tiskárny vymažte hlášení stisknutím tlačítka **OK** a pokračujte v tisku.

Uvíznutí, standardní odkladač [20y.xx]

1 Pevně uchopte uvíznutý papír na obou stranách a opatrně jej vytáhněte.

Poznámka: Ujistěte se, že jsou vyjmuty všechny útržky papíru.



2 Na ovládacím panelu tiskárny vymažte hlášení stisknutím tlačítka **OK** a pokračujte v tisku.

Uvíznutí, vytáhněte zásobník 1. Zatlačte dolů modrou pojistku. [23y.xx]

1 Zcela vytáhněte zásobník.



- 2 Najděte modrou páčku a stiskněte ji dolů; tím uvolníte uvíznutý papír.

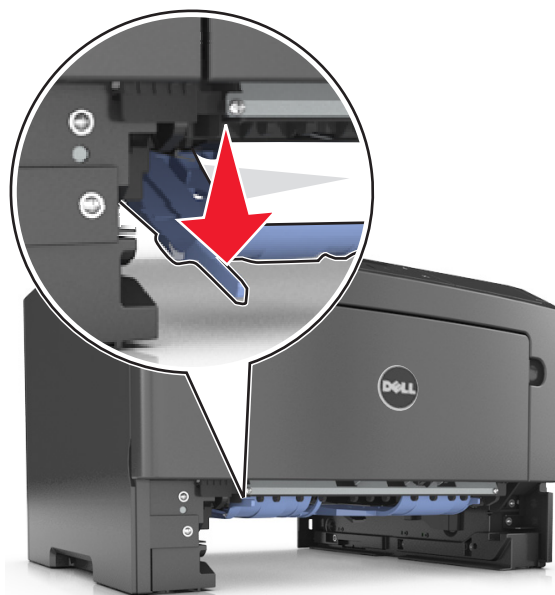

Poznámka: Pokud není uvíznutý papír vidět v oblasti jednotky pro oboustranný tisk, otevřete zadní dvířka a opatrně vyjměte uvíznutý papír tudy. Ujistěte se, že jsou vyjmuty všechny útržky papíru.

- 3 Pevně uchopte uvíznutý papír na obou stranách a opatrně jej vytáhněte.

Poznámka: Ujistěte se, že jsou vyjmuty všechny útržky papíru.



- 4 Vložte zásobník.

- 5 Na ovládacím panelu tiskárny vymažte hlášení stisknutím tlačítka **OK** a pokračujte v tisku.

Uvíznutí, zásobník [x] [24y.xx]

- 1 Zcela vytáhněte zásobník.

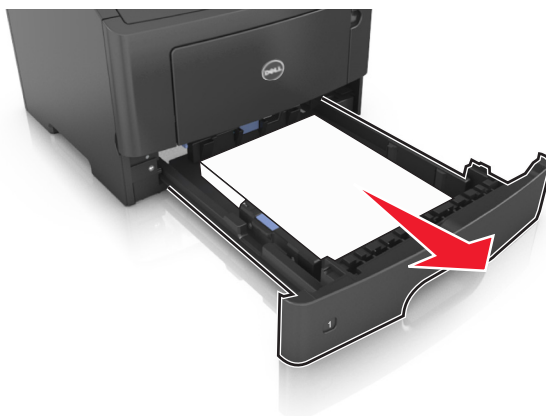

- 2 Pevně uchopte uvíznutý papír na obou stranách a opatrně jej vytáhněte.

Poznámka: Ujistěte se, že jsou vyjmuty všechny útržky papíru.

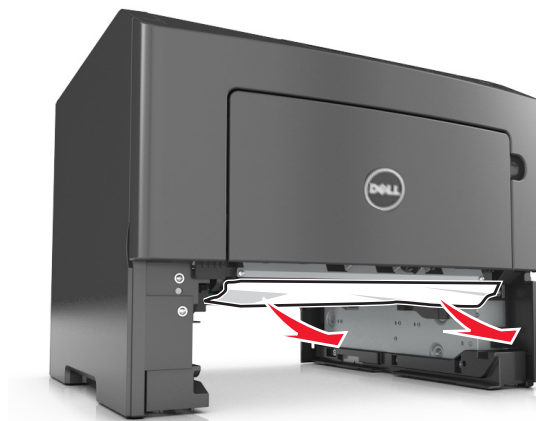

- 3 Vložte zásobník.

- 4 Na ovládacím panelu tiskárny vymažte hlášení stisknutím tlačítka **OK** a pokračujte v tisku.

Uvíznutí, univerzální podavač [250.xx]

- 1 Pevně uchopte zaseknutý papír na obou stranách a opatrně jej vytáhněte z univerzálního podavače.

Poznámka: Ujistěte se, že jsou vyjmuty všechny útržky papíru.



- 2 Ohněte listy papíru dozadu a dopředu, aby se navzájem oddělily a pak je prolistujte. Papír nepřekládejte a nemačkejte. Srovnejte okraje podle rovné plochy.

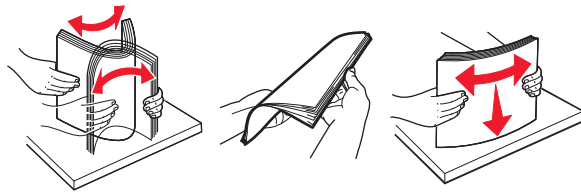

- 3 Znovu vložte papír do univerzálního podavače.



Poznámka: Ověřte, že je vodící lišta lehce opřená o okraj papíru.

- 4 Na ovládacím panelu tiskárny vymažte hlášení stisknutím tlačítka **OK** a pokračujte v tisku.

Řešení problémů

Vysvětlení zpráv tiskárny

Plný odkladač. Odeberte papír.

Odeberte stoh papíru ze standardního odkladače.







Velký dokument nelze skládat [37]

Vyzkoušejte jeden či více následujících kroků:

- Stisknutím tlačítka  na ovládacím panelu tiskárny vytisknete již uloženou část úlohy a začnete se skládáním zbytku tiskové úlohy.
- Zrušte aktuální tiskovou úlohu.

Paměť flash nelze defragmentovat [37]

Vyzkoušejte jeden či více následujících kroků:

- Na ovládacím panelu tiskárny stisknutím tlačítka  ukončete defragmentaci a pokračujte v tisku.
- Odstraňte písma, makra a další data uložená v paměti tiskárny. Na ovládacím panelu tiskárny přejděte na:
 >Nastavení >  >Nastavení tisku >  >nabídka Nástroje >  >Formátovat flash >  >Ano > 
- Nainstalujte přídavnou paměť tiskárny.

Dochází toner [88.xy]

Pravděpodobně budete muset objednat tonerovou kazetu. V případě potřeby stisknutím tlačítka  na ovládacím panelu tiskárny odstraňte zprávu a pokračujte v tisku.

Dochází toner [88.xy]

V případě potřeby stisknutím tlačítka  na ovládacím panelu tiskárny odstraňte zprávu a pokračujte v tisku.

Kazeta je téměř prázdná, zbývá přibližně [x] stran [88.xy]

Bude pravděpodobně třeba velmi brzy vyměnit tonerovou kazetu. Další informace naleznete v části Výměna spotřebního materiálu v *Uživatelské příručce*.

V případě potřeby stisknutím tlačítka  na ovládacím panelu tiskárny odstraňte zprávu a pokračujte v tisku.

Změňte [zdroj papíru] na [název vlastního typu]. Vložte [orientace].

Vyzkoušejte jeden či více následujících kroků:

- Vložte do zásobníku papír správného formátu a typu a stiskněte tlačítko  na ovládacím panelu tiskárny.
Poznámka: Zkontrolujte, zda je v nabídce Papír na ovládacím panelu tiskárny správně zadán formát a typ papíru.
- Zrušte tiskovou úlohu.

Změňte [zdroj papíru] na [vlastní řetězec]. Vložte [orientace].

Vyzkoušejte jeden či více následujících kroků:

- Vložte do zásobníku papír správného formátu a typu a stiskněte tlačítko  na ovládacím panelu tiskárny.
Poznámka: Zkontrolujte, zda je v nabídce Papír na ovládacím panelu tiskárny správně zadán formát a typ papíru.
- Zrušte tiskovou úlohu.

Změňte [zdroj papíru] na [formát papíru]. Vložte [orientace].

Vyzkoušejte jeden či více následujících kroků:

- Vložte do zásobníku papír správného formátu a typu a stiskněte tlačítko  na ovládacím panelu tiskárny.
Poznámka: Zkontrolujte, zda je v nabídce Papír na ovládacím panelu tiskárny správně zadán formát a typ papíru.
- Zrušte tiskovou úlohu.

Změňte [zdroj papíru] na [typ papíru] [formát papíru]. Vložte [orientace].

Vyzkoušejte jeden či více následujících kroků:

- Vložte do zásobníku papír správného formátu a typu a stiskněte tlačítko  na ovládacím panelu tiskárny.
Poznámka: Zkontrolujte, zda je v nabídce Papír na ovládacím panelu tiskárny správně zadán formát a typ papíru.
- Zrušte tiskovou úlohu.

Zavřete přední dvířka

Zavřete přední dvířka tiskárny.

Slož. str. se nemusí vyt. [39]

Vyzkoušejte jeden či více následujících kroků:

- Na ovládacím panelu tiskárny vymažte hlášení stisknutím tlačítka  a pokračujte v tisku.
- Snižte počet a velikost použitých písem, počet a složitost obrázků a počet stránek tiskové úlohy.
- Zrušte tiskovou úlohu.
- Nainstalujte přídatnou paměť tiskárny.

Plná paměť flash [52]

Vyzkoušejte jeden či více následujících kroků:

- Na ovládacím panelu tiskárny vymažte hlášení stisknutím tlačítka  a pokračujte v tisku.
- Odstraňte písma, makra a další data uložená v paměti flash. Na ovládacím panelu tiskárny přejděte na:

 >Nastavení >  >Nastavení tisku >  >nabídka Nástroje >  >Formátovat flash >  >Ano > 

- Použijte paměťovou kartu flash s větší kapacitou.

Poznámka: Stažená písma a makra, která nebyla dříve uložena do paměti flash, budou při vypnutí nebo restartování tiskárny odstraněna.

Neformátovaná paměť flash [53]

Vyzkoušejte jeden či více následujících kroků:

- Na ovládacím panelu tiskárny stisknutím tlačítka  ukončete defragmentaci a pokračujte v tisku.
- Naformátujte paměťové zařízení flash.

Poznámka: Pokud chybová zpráva přetrvává, paměťové zařízení flash je zřejmě vadné a je potřeba ho vyměnit.

Vadná paměť flash [51]

Vyzkoušejte jeden či více následujících kroků:

- Vadnou paměťovou kartu flash vyměňte.
- Na ovládacím panelu tiskárny ignorujte hlášení stisknutím tlačítka  a pokračujte v tisku.
- Zrušte aktuální tiskovou úlohu.

Nízký stav zobrazovací jednotky [84.xy]

Pravděpodobně budete muset objednat zobrazovací jednotku. V případě potřeby stisknutím tlačítka  na ovládacím panelu tiskárny odstraňte zprávu a pokračujte v tisku.

Nízký stav zobrazovací jednotky [84.xy]

V případě potřeby stisknutím tlačítka  na ovládacím panelu tiskárny odstraňte zprávu a pokračujte v tisku.

Fotoválec je téměř prázdný, zbývá přibližně [x] stran [84.xy]

Bude pravděpodobně třeba velmi brzy vyměnit zobrazovací jednotku. Další informace naleznete v části Výměna spotřebního materiálu v *Uživatelské příručce*.

V případě potřeby stisknutím tlačítka  na ovládacím panelu tiskárny odstraňte zprávu a pokračujte v tisku.

Vložte zásobník [x]

Vložte označený zásobník do tiskárny.

Založte do [zdroj papíru] [název vlastního typu] [orientace papíru]

Zkuste jeden nebo více z následujících postupů:

- Založte do zásobníku nebo podavače papír správného formátu a typu.
- Na ovládacím panelu tiskárny vymažte hlášení stisknutím tlačítka  a pokračujte v tisku.

Poznámka: Pokud tiskárna nalezne zásobník, který obsahuje papír správného typu a formátu, použije papír z tohoto zásobníku. Pokud tiskárna nenajde zásobník, který obsahuje papír správného typu a formátu, provede tisk z výchozího zdroje papíru.

- Zrušte aktuální úlohu.

Založte do [zdroj papíru] [vlastní řetězec] [orientace]

Zkuste jeden nebo více z následujících postupů:

- Založte do označeného zásobníku nebo podavače papír správného formátu a typu.
- Na ovládacím panelu tiskárny vymažte hlášení stisknutím tlačítka  a pokračujte v tisku.

Poznámka: Pokud tiskárna nalezne zásobník, který obsahuje papír správného typu a formátu, použije papír z tohoto zásobníku. Pokud tiskárna nenajde zásobník, který obsahuje papír správného typu a formátu, provede tisk z výchozího zdroje papíru.

- Zrušte aktuální úlohu.

Založte do [zdroj papíru] [formát papíru] [orientace]

Zkuste jeden nebo více z následujících postupů:

- Založte do zásobníku nebo podavače papír správného formátu.
- Na ovládacím panelu tiskárny vymažte hlášení stisknutím tlačítka  a pokračujte v tisku.

Poznámka: Pokud tiskárna nalezne zásobník, který obsahuje papír správného formátu, použije papír z tohoto zásobníku. Pokud tiskárna nenajde zásobník, který obsahuje papír správného formátu, provede tisk z výchozího zdroje papíru.

- Zrušte aktuální úlohu.

Založte do [zdroj papíru] [typ papíru] [formát papíru] [orientace]

Zkuste jeden nebo více z následujících postupů:

- Založte do zásobníku nebo podavače papír správného formátu a typu.
- Na ovládacím panelu tiskárny vymažte hlášení stisknutím tlačítka  a pokračujte v tisku.

Poznámka: Pokud tiskárna nalezne zásobník, který obsahuje papír správného typu a formátu, použije papír z tohoto zásobníku. Pokud tiskárna nenajde zásobník, který obsahuje papír správného typu a formátu, provede tisk z výchozího zdroje papíru.

- Zrušte aktuální úlohu.

Založte do univerzálního podavače [název vlastního typu] [orientace]

Vyzkoušejte jeden či více následujících kroků:

- Vložte do podavače papír správného typu a formátu.
- Na ovládacím panelu tiskárny vymažte hlášení stisknutím tlačítka  a pokračujte v tisku.

Poznámka: Pokud není v podavači vložen žádný papír, tiskárna ručně potlačí požadavek a tiskne z automaticky vybraného zásobníku.

- Zrušte aktuální úlohu.

Založte do univerzálního podavače [vlastní řetězec] [orientace]

Vyzkoušejte jeden či více následujících kroků:

- Vložte do podavače papír správného typu a formátu.
- Na ovládacím panelu tiskárny vymažte hlášení stisknutím tlačítka  a pokračujte v tisku.

Poznámka: Pokud není v podavači vložen žádný papír, tiskárna ručně potlačí požadavek a tiskne z automaticky vybraného zásobníku.

- Zrušte aktuální úlohu.

Založte do univerzálního podavače [formát papíru] [orientace]

Vyzkoušejte jeden či více následujících kroků:

- Vložte do podavače papír správného formátu.
- Na ovládacím panelu tiskárny vymažte hlášení stisknutím tlačítka  a pokračujte v tisku.

Poznámka: Pokud není v podavači vložen žádný papír, tiskárna ručně potlačí požadavek a tiskne z automaticky vybraného zásobníku.

- Zrušte aktuální úlohu.

Založte do univerzálního podavače [typ papíru] [formát papíru] [orientace]

Vyzkoušejte jeden či více následujících kroků:

- Vložte do podavače papír správného typu a formátu.
- Na ovládacím panelu tiskárny vymažte hlášení stisknutím tlačítka  a pokračujte v tisku.

Poznámka: Pokud není v podavači vložen žádný papír, tiskárna ručně potlačí požadavek a tiskne z automaticky vybraného zásobníku.

- Zrušte aktuální úlohu.

Plná paměť [38]

Zkuste jeden nebo více z následujících postupů:

- Na ovládacím panelu tiskárny stiskněte tlačítko **OK** a smažte zprávu.
- Snižte nastavení rozlišení.
- Nainstalujte přídatnou paměť tiskárny.

Nedostatek paměti, prostředky se neuloží [35]

Vyzkoušejte jeden či více následujících kroků:

- Na ovládacím panelu tiskárny stiskněte tlačítko **OK**; tím vypnete šetření zdroji, odstraníte zprávu a budete pokračovat v tisku.
- Nainstalujte přídatnou paměť tiskárny.

Chyba sítě, port [x] [54]

Vyzkoušejte jeden či více následujících kroků:

- Na ovládacím panelu tiskárny vymažte hlášení stisknutím tlačítka **OK** a pokračujte v tisku.
- Odpojte směrovač, vyčkejte 30 sekund, a znovu ho zapojte.
- Vypněte tiskárnu, vyčkejte přibližně 10 sekund a pak ji znovu zapněte.
- Aktualizujte síťový firmware v tiskárně nebo v tiskovém serveru. Další informace získáte od technické podpory.

Chyba sítě, standardní port [54]

Vyzkoušejte jeden či více následujících kroků:

- Na ovládacím panelu tiskárny vymažte hlášení stisknutím tlačítka **OK** a pokračujte v tisku.
- Odpojte směrovač, vyčkejte 30 sekund, a znovu ho zapojte.
- Vypněte tiskárnu, vyčkejte přibližně 10 sekund a pak ji znovu zapněte.
- Aktualizujte síťový firmware v tiskárně nebo v tiskovém serveru. Další informace získáte od technické podpory.

[Typ spotřebního materiálu] od jiného výrobce než Dell, viz Uživatelská příručka [33.xy]

Poznámka: Typ spotřebního materiálu může být tonerová kazeta nebo fotoválec.



Tiskárna zjistila, že je v tiskárně nainstalován spotřební materiál nebo díl od jiného výrobce než Dell.

Tiskárna Dell je navržena tak, aby fungovala nejlépe s originálním spotřebním materiálem a díly Dell. Použití spotřebních materiálů či dílů jiných výrobců můžete ovlivnit výkon, spolehlivost či životnost tiskárny a jejích zobrazovacích součástí.

Všechny ukazatele životnosti jsou navrženy pro používání spotřebního materiálu a dílů Dell a mohou přivodit nepředvídatelné důsledky, pokud se použije spotřební materiál či díly jiného výrobce. Používání zobrazovacích součástí po uplynutí zamýšlené životnosti může tiskárnu Dell nebo související součásti poškodit.

Výstraha—nebezpečí poškození: Použití spotřebních materiálů nebo dílů jiných výrobců může ovlivnit pokrytí zárukou. Poškození způsobené použitím spotřebního materiálu či dílů jiného výrobce není pokryto zárukou.

Pokud přijímáte všechna tato rizika a chcete pokračovat s použitím neoriginálního spotřebního materiálu nebo dílů ve

vaší tiskárně, stiskněte na ovládacím panelu tiskárny současně na 15 sekund tlačítka  a , čímž odstraníte zprávu a budete moci pokračovat v tisku.

Pokud tato rizika nechcete přijmout, vyjměte spotřební materiál či díl jiného výrobce a poté nainstalujte originální spotřební materiál či díl Dell.

Poznámka: Seznam podporovaných spotřebních materiálů naleznete v části Objednání spotřebního materiálu *Uživatelské příručky* nebo navštivte www.dell.com/printers.

Krátký papír [34]

Vyzkoušejte jeden či více následujících kroků:

- Do zásobníku založte papír správného formátu.
- Stisknutím tlačítka  na ovládacím panelu tiskárny odstraňte zprávu a tiskněte pomocí jiného zásobníku.
- Zkontrolujte vodící lišty délky a šířky zásobníku a přesvědčte se, zda je papír správně založen.
- Zkontrolujte, zda jsou správně zadány formát a typ papíru v dialogovém okně Vlastnosti tisku nebo Tisk.
- Zkontrolujte, zda je v nabídce Papír na ovládacím panelu tiskárny správně zadán formát a typ papíru.
- Zkontrolujte, zda je správně nastaven papír. Je-li například formát papíru ve víceúčelovém podavači nastaven na hodnotu Universal, ověřte, že papír dostačuje pro rozsah dat, která se tisknou.
- Zrušte tiskovou úlohu.

Paralelní port zakázán [56]

Vyzkoušejte jeden či více následujících kroků:

- Na ovládacím panelu tiskárny vymažte hlášení stisknutím tlačítka  a pokračujte v tisku.
Poznámka: Tiskárna zlikviduje všechna data přijatá přes paralelní port.
- Na ovládacím panelu tiskárny nastavte Vyrovnávací paměť paralelního rozhraní na Auto.

Restartování tiskárny. Zkontrolujte poslední úlohu.

Stisknutím tlačítka  na ovládacím panelu tiskárny vymažte hlášení a pokračujte v tisku.

Další informace získáte na www.dell.com/support/printers nebo na oddělení technické podpory.

Zadní port USB zakázán [56]

Vyzkoušejte jeden či více následujících kroků:

- Na ovládacím panelu tiskárny vymažte hlášení stisknutím tlačítka  a pokračujte v tisku.
Poznámka: Tiskárna zlikviduje všechna data přijatá přes port USB.
- Na ovládacím panelu tiskárny nastavte Vyrovnávací paměť portu USB na Auto.

Vyměňte kazetu, zbývá přibližně 0 stran [88.xy]

Vyměňte označenou tonerovou kazetu; tím odstraníte hlášení a budete moci pokračovat v tisku. Další informace naleznete na listu s pokyny dodaném se spotřebním materiálem nebo v části Výměna spotřebního materiálu v *Uživatelské příručce*.

Poznámka: Pokud nemáte náhradní kazetu, navštivte naše webové stránky nebo se obraťte na svého prodejce.

Vyměňte kazetu, neshoda oblasti tiskárny [42.xy]

Nainstalujte vhodnou tonerovou kazetu.

Vyměňte zobrazovací jednotku, zbývá přibližně 0 stran [84.xy]

Vyměňte zobrazovací jednotku; tím odstraníte hlášení a budete moci pokračovat v tisku. Další informace naleznete na listu s pokyny dodaném se spotřebním materiálem nebo v části Výměna spotřebního materiálu v *Uživatelské příručce*.

Poznámka: Pokud nemáte náhradní zobrazovací jednotku, navštivte naše webové stránky nebo se obraťte na svého prodejce.

Znovu nainstalujte chybějící nebo nereagující kazetu [31.xy]

Vyzkoušejte jeden či více následujících kroků:

- Zkontrolujte, zda chybí tonerová kazeta. Pokud chybí, nainstalujte ji.
Další informace o instalaci kazety naleznete v části Výměna spotřebního materiálu v *Uživatelské příručce*.
- Pokud je tonerová kazeta nainstalována, odeberte nereagující tonerovou kazetu a nainstalujte ji znovu.

Poznámka: Pokud se zpráva zobrazí i po opětovné instalaci spotřebního materiálu, potom je kazeta vadná. Vyměňte tonerovou kazetu.

Znovu nainstalujte chybějící nebo nereagující zobrazovací jednotku [31.xy]

Vyzkoušejte jeden či více následujících kroků:

- Zkontrolujte, zda chybí zobrazovací jednotka. Pokud chybí, vyjměte a znovu nainstalujte zobrazovací jednotku.
Další informace o instalaci zobrazovací jednotky naleznete v části Výměna spotřebního materiálu v *Uživatelské příručce*.
- Pokud je zobrazovací jednotka nainstalována, odeberte nereagující zobrazovací jednotku a nainstalujte ji znovu.

Poznámka: Pokud se zpráva zobrazí i po opětovné instalaci spotřebního materiálu, potom je zobrazovací jednotka vadná. Vyměňte zobrazovací jednotku.

Vyměňte nepodporovanou kazetu [32.xy]

Vyjměte tonerovou kazetu a poté nainstalujte podporovanou kazetu, čímž také odstraníte hlášení, a pokračujte v tisku. Další informace naleznete na listu s pokyny dodaném se spotřebním materiálem nebo v části Výměna spotřebního materiálu v *Uživatelské příručce*.

Poznámka: Pokud nemáte náhradní kazetu, podívejte se do části Objednání spotřebního materiálu v *Uživatelské příručce* nebo navštivte náš web.

Vyměňte nepodporovanou zobrazovací jednotku [32.xy]

Vyměňte zobrazovací jednotku a poté nainstalujte podporovanou jednotku. Tím odstraníte hlášení a budete moci pokračovat v tisku. Další informace naleznete na listu s pokyny dodaném se spotřebním materiálem nebo v části Výměna spotřebního materiálu v *Uživatelské příručce*.

Poznámka: Pokud nemáte náhradní zobrazovací jednotku, podívejte se do části Objednání spotřebního materiálu v *Uživatelské příručce* nebo navštivte náš web.

Příliš mnoho zásobníků. Některé odeberte. [58]

- 1 Vypněte tiskárnu.
- 2 Odpojte napájecí kabel z elektrické zásuvky.
- 3 Odeberte přebytečné zásobníky.
- 4 Zapojte napájecí kabel do elektrické zásuvky.
- 5 Tiskárnu zapněte.

Řešení problémů s tiskárnou

- „Základní potíže s tiskárnou“ na str. 113
- „Potíže s doplňky“ na str. 115
- „Potíže s podáváním papíru“ na str. 117

Základní potíže s tiskárnou

Tiskárna nereaguje.

| Činnost | Ano | Ne |
|--|---|---|
| Krok 1 Zkontrolujte, zda je tiskárna zapnutá. Je tiskárna zapnutá? | Přejděte ke kroku 2. | Zapněte tiskárnu. |
| Krok 2 Zkontrolujte, zda je tiskárna v režimu spánku nebo hibernace. Je tiskárna v režimu spánku nebo hibernace? | Stisknutím tlačítka Spánek probudíte tiskárnu z režimu spánku nebo hibernace. | Přejděte ke kroku 3. |
| Krok 3 Zkontrolujte, zda je jeden konec napájecího kabelu připojen k tiskárně a druhý do řádně uzemněné elektrické zásuvky. Je napájecí kabel připojen k tiskárně a do řádně uzemněné elektrické zásuvky? | Přejděte ke kroku 4. | Připojte jeden konec napájecího kabelu k tiskárně a druhý do řádně uzemněné elektrické zásuvky. |

| Činnost | Ano | Ne |
|---|--|--|
| <p>Krok 4 Zkontrolujte ostatní elektrická zařízení zapojená do elektrické zásuvky.</p> <p>Fungují jiná elektrická zařízení?</p> | <p>Odpojte jiné elektrické zařízení a pak zapněte tiskárnu. Pokud tiskárna nefunguje, znovu připojte jiné elektrické zařízení.</p> | <p>Přejděte ke kroku 5.</p> |
| <p>Krok 5 Zkontrolujte, zda jsou kabely spojující tiskárnu a počítač vloženy do správných portů.</p> <p>Jsou kabely vloženy do správných portů?</p> | <p>Přejděte ke kroku 6.</p> | <p>Zkontrolujte, zda odpovídá:</p> <ul style="list-style-type: none"> • symbol USB na kabelu symbolu USB na tiskárně, • správný kabel Ethernet portu Ethernet. |
| <p>Krok 6 Zkontrolujte, zda elektrická zásuvka není vypnuta pomocí spínače nebo jističe.</p> <p>Je elektrická zásuvka vypnuta pomocí spínače nebo jističe?</p> | <p>Zapněte spínač nebo resetujte jistič.</p> | <p>Přejděte ke kroku 7.</p> |
| <p>Krok 7 Zkontrolujte, zda tiskárna není zapojena do přepěťové ochrany, do jednotky UPS nebo do prodlužovací šňůry.</p> <p>Je tiskárna připojena k přepěťové ochraně, zdroji nepřerušitelného napájení nebo prodlužovacím šňůrám?</p> | <p>Připojte napájecí kabel tiskárny přímo do řádně uzemněné elektrické zásuvky.</p> | <p>Přejděte ke kroku 8.</p> |
| <p>Krok 8 Zkontrolujte, zda je jeden konec kabelu tiskárny připojen k portu na tiskárně a druhý k počítači, tiskovému serveru, příslušenství nebo jinému síťovému zařízení.</p> <p>Je kabel tiskárny bezpečně připojený k tiskárně a hostitelskému počítači, tiskovému serveru, příslušenství nebo jinému síťovému zařízení?</p> | <p>Přejděte ke kroku 9.</p> | <p>Připojte kabel tiskárny bezpečně k tiskárně a hostitelskému počítači, tiskovému serveru, příslušenství nebo jinému síťovému zařízení.</p> |
| <p>Krok 9 Zkontrolujte, zda jste správně nainstalovali všechny hardwarové součásti a odstranili veškerý balicí materiál.</p> <p>Jsou všechny hardwarové součásti správně nainstalovány a veškerý balicí materiál odstraněn?</p> | <p>Přejděte ke kroku 10.</p> | <p>Vypněte tiskárnu, odstraňte veškerý balicí materiál, pak přeinstalujte hardwarové součásti a zapněte tiskárnu.</p> |
| <p>Krok 10 Zkontrolujte, zda jste vybrali správné nastavení portu v ovladači tiskárny.</p> <p>Je nastavení portu správné?</p> | <p>Přejděte ke kroku 11.</p> | <p>Použijte správné nastavení portu.</p> |
| <p>Krok 11 Zkontrolujte nainstalovaný ovladač tiskárny.</p> <p>Je nainstalovaný správný ovladač tiskárny?</p> | <p>Přejděte ke kroku 12.</p> | <p>Nainstalujte správný ovladač tiskárny:</p> |

| Činnost | Ano | Ne |
|---|---------------------|---|
| <p>Krok 12 Vypněte tiskárnu, vyčkejte přibližně 10 sekund a pak ji znovu zapněte.</p> <p>Funguje tiskárna?</p> | Problém je vyřešen. | Obráťte se na technická podpora . |

Displej tiskárny je prázdný

| Činnost | Ano | Ne |
|--|---------------------|---|
| <p>Krok 1 Stiskněte tlačítko Spánek na ovládacím panelu tiskárny.</p> <p>Zobrazuje se na displeji tiskárny zpráva Připraveno?</p> | Problém je vyřešen. | Přejděte ke kroku 2. |
| <p>Krok 2 Vypněte tiskárnu, vyčkejte přibližně 10 sekund a pak ji znovu zapněte.</p> <p>Zobrazují se na displeji tiskárny zprávy Čekajte a Připraveno?</p> | Problém je vyřešen. | Vypněte tiskárnu a obraťte se na technickou podporu . |

Potíže s doplňky

Nebyl rozpoznán interní doplněk

| Činnost | Ano | Ne |
|---|----------------------|--|
| <p>Krok 1 Vypněte tiskárnu, vyčkejte přibližně 10 sekund a pak ji znovu zapněte.</p> <p>Funguje interní doplněk správně?</p> | Problém je vyřešen. | Přejděte ke kroku 2. |
| <p>Krok 2 Zkontrolujte, zda je interní doplněk správně nainstalován na řídicí desce.</p> <ul style="list-style-type: none"> a Vypněte tiskárnu pomocí vypínače a odpojte napájecí kabel z elektrické zásuvky. b Zkontrolujte, zda je interní doplněk nainstalován do správného konektoru na řídicí desce. c Připojte napájecí kabel k tiskárně a poté k řádně uzemněné zásuvce a zapněte tiskárnu. <p>Je interní doplněk správně nainstalován na řídicí desce?</p> | Přejděte ke kroku 3. | Připojte interní doplněk k řídicí desce. |
| <p>Krok 3 Vytiskněte stránku nastavení nabídek a zkontrolujte, jestli je interní doplněk uveden v seznamu Instalované funkce.</p> <p>Je interní doplněk uveden v seznamu na stránce nastavení nabídek?</p> | Přejděte ke kroku 4. | Interní doplněk znovu nainstalujte. |

| Činnost | Ano | Ne |
|---|---------------------|---|
| <p>Krok 4</p> <p>a Zkontrolujte, zda je interní doplněk vybrán.</p> <p>Je možné, že budete muset přidat interní doplněk do ovladače tiskárny ručně, aby byl k dispozici pro tiskové úlohy. Další informace najdete v části „Přidání dostupných volitelných doplňků do ovladače tiskárny“ na str. 20.</p> <p>b Znovu odešlete tiskovou úlohu.</p> <p>Funguje interní doplněk správně?</p> | Problém je vyřešen. | Obráťte se na technická podpora . |

Problémy se zásobníkem

| Činnost | Ano | Ne |
|--|----------------------|---|
| <p>Krok 1</p> <p>a Otevřete zásobník a proveďte nejméně jeden z následujících kroků:</p> <ul style="list-style-type: none"> • Zkontrolujte, zda papír nebyl nesprávně podán nebo zda nedošlo k uvíznutí. • Zkontrolujte, zda jsou vodicí zářezky papíru zarovnané s vodicími zářezkami papíru na dně zásobníku. • Pokud tisknete na papír s vlastním formátem, ujistěte se, že se vodička papíru dotýká okrajů papíru. • Ujistěte se, že papír nepřesahuje indikátor maximálního možného naplnění papírem. • Ověřte, zda papír leží v zásobníku rovně. <p>b Zkontrolujte, zda je zásobník správně zavřen.</p> <p>Funguje zásobník?</p> | Problém je vyřešen. | Přejděte ke kroku 2. |
| <p>Krok 2</p> <p>a Vypněte tiskárnu, vyčkejte přibližně 10 sekund a pak ji znovu zapněte.</p> <p>b Znovu odešlete tiskovou úlohu.</p> <p>Funguje zásobník?</p> | Problém je vyřešen. | Přejděte ke kroku 3. |
| <p>Krok 3</p> <p>Zkontrolujte, zda je zásobník nainstalován a zda jej tiskárna rozpoznala.</p> <p>Vytiskněte stránku s nastavením a zkontrolujte, jestli je zásobník uveden v seznamu instalovaných funkcí.</p> <p>Je zásobník uveden na stránce nastavení nabídek?</p> | Přejděte ke kroku 4. | Znovu nainstalujte zásobník. Další informace vyhledejte v dokumentaci k nastavení dodané se zásobníkem. |
| <p>Krok 4</p> <p>Ujistěte se, že je zásobník k dispozici v ovladači tiskárny.</p> <p>Poznámka: V případě potřeby přidejte zásobník do ovladače tiskárny ručně, aby byl k dispozici pro tiskové úlohy. Další informace najdete v části „Přidání dostupných volitelných doplňků do ovladače tiskárny“ na str. 20.</p> <p>Je zásobník k dispozici v ovladači tiskárny?</p> | Přejděte ke kroku 5. | Ručně přidejte zásobník do ovladače tiskárny. |

| Činnost | Ano | Ne |
|--|---------------------|---|
| <p>Krok 5 Zkontrolujte, zda je tato možnost vybrána.</p> <p>a Z aplikace, kterou právě používáte, vyberte tuto možnost. Uživatelé s operačním systémem OS X verze 9 by se měli přesvědčit, zda je tiskárna nastavena v aplikaci Chooser.</p> <p>b Znovu odešlete tiskovou úlohu.</p> <p>Funguje zásobník?</p> | Problém je vyřešen. | Obráťte se na technická podpora . |

Potíže s podáváním papíru







Častá zaseknutí papíru

| Činnost | Ano | Ne |
|--|---|---------------------|
| <p>Krok 1</p> <p>a Vytáhněte zásobník a proveďte nejméně jeden z následujících kroků:</p> <ul style="list-style-type: none"> • Ověřte, zda papír leží v zásobníku rovně. • Zkontrolujte, zda jsou vodící zářezky papíru zarovnané s vodícími zářezkami papíru na dně zásobníku. • Zkontrolujte, že jsou vodící lišty zarovnané podle okrajů papíru. • Ujistěte se, že papír nepřesahuje indikátor maximálního možného naplnění papírem. • Zkontrolujte, zda tisknete na doporučenou velikost a typ papíru. <p>b Vložte správným způsobem zásobník.</p> <p>Je-li povolena funkce Napravit zaseknutí, tiskové úlohy se automaticky vytisknou znovu.</p> <p>Dochází stále často k zaseknutí papíru?</p> | Přejděte ke kroku 2. | Problém je vyřešen. |
| <p>Krok 2</p> <p>a Vložte papír z čerstvého balení.</p> <p>Poznámka: Papír zvlhnuv kvůli vysoké vlhkosti prostředí. Před použitím mějte papír uložen v originálním obalu.</p> <p>b Znovu odešlete tiskovou úlohu.</p> <p>Dochází stále často k zaseknutí papíru?</p> | Přejděte ke kroku 3. | Problém je vyřešen. |
| <p>Krok 3</p> <p>a Přečtěte si tipy, jak zabránit zaseknutí papíru. Další informace najdete v části „Prevence uvíznutí“ na str. 94.</p> <p>b Postupujte podle doporučení a znovu odešlete tiskovou úlohu.</p> <p>Dochází stále často k zaseknutí papíru?</p> | Obráťte se na technická podpora . | Problém je vyřešen. |

Hlášení o zablokování papíru se zobrazuje i po odstranění zablokování

| Činnost | Ano | Ne |
|--|--|----------------------------|
| <p>Otevřete přední dvířka a vyjměte všechny zásobníky.</p> <p>a Odstraňte všechny uvíznuté stránky.</p> <p>Poznámka: Ujistěte se, že jsou vyjmuty všechny útržky papíru.</p> <p>b Stisknutím tlačítka  odstraňte hlášení a pokračujte v tisku.</p> <p>Je stále zobrazena zpráva o uvíznutí papíru?</p> | <p>Obraťte se na technickou podporu.</p> | <p>Problém je vyřešen.</p> |

Uvíznuté stránky se znovu nevytisknou

| Činnost | Ano | Ne |
|---|----------------------------|--|
| <p>a Zapněte obnovení po uvíznutí papíru.</p> <p>1 Na ovládacím panelu tiskárny přejděte na:</p> <p> >Nastavení >  >Obecná nastavení >  >Obnovení tisku >  >Obnovení po uvíznutí papíru > </p> <p>2 Stiskněte a podržte tlačítka se šipkou, dokud se nezobrazí možnost Zapnuto nebo Automaticky, a potom stiskněte tlačítko .</p> <p>b Znovu odešlete stránky, které se nevytiskly.</p> <p>Vytiskly se uvíznuté stránky?</p> | <p>Problém je vyřešen.</p> | <p>Obraťte se na technickou podporu.</p> |

Řešení potíží s tiskem

Problémy s tiskem

Tiskové úlohy se netisknou

| Činnost | Ano | Ne |
|---|----------------------------|-----------------------------|
| <p>Krok 1</p> <p>a Otevřete dokument, který nemůžete vytisknout, otevřete dialogové okno Tisk, a zkontrolujte, zda jste vybrali správnou tiskárnu.</p> <p>Poznámka: Pokud tiskárna není nastavena jako výchozí, musíte vybrat tiskárnu pro každý dokument, který chcete tisknout.</p> <p>b Znovu odešlete tiskovou úlohu.</p> <p>Vytiskly se úlohy?</p> | <p>Problém je vyřešen.</p> | <p>Přejděte ke kroku 2.</p> |

| Činnost | Ano | Ne |
|--|---------------------|---|
| <p>Krok 2</p> <p>a Zkontrolujte, zda je tiskárna zapojena do sítě a zapnuta a zda se na displeji tiskárny zobrazuje zpráva Připraveno.</p> <p>b Znovu odešlete tiskovou úlohu.</p> <p>Tisknou se úlohy?</p> | Problém je vyřešen. | Přejděte ke kroku 3. |
| <p>Krok 3</p> <p>Pokud se na displeji tiskárny zobrazí chybová zpráva, vymažte ji.</p> <p>Poznámka: Po vymazání právy bude tiskárna pokračovat v tisku.</p> <p>Tisknou se úlohy?</p> | Problém je vyřešen. | Přejděte ke kroku 4. |
| <p>Krok 4</p> <p>a Zkontrolujte, zda porty (USB, sériový nebo Ethernet) fungují a zda jsou kabely správně zapojeny do počítače a do tiskárny.</p> <p>Poznámka: Další informace vyhledejte v dokumentaci k nastavení dodané s tiskárnou.</p> <p>b Znovu odešlete tiskovou úlohu.</p> <p>Tisknou se úlohy?</p> | Problém je vyřešen. | Přejděte ke kroku 5. |
| <p>Krok 5</p> <p>a Vypněte tiskárnu, vyčkejte přibližně 10 sekund a pak ji znovu zapněte.</p> <p>b Znovu odešlete tiskovou úlohu.</p> <p>Tisknou se úlohy?</p> | Problém je vyřešen. | Přejděte ke kroku 6. |
| <p>Krok 6</p> <p>a Odinstalujte a znovu nainstalujte software tiskárny. Další informace najdete na „Instalace tiskárny“ na str. 19.</p> <p>Poznámka: Další informace naleznete na www.dell.com/support/printers.</p> <p>b Znovu odešlete tiskovou úlohu.</p> <p>Tisknou se úlohy?</p> | Problém je vyřešen. | Obraťte se na technická podpora . |











Tisk se zpomaluje

Poznámky:

- Při tisku na úzký papír tiskne tiskárna nižší rychlostí, aby nedošlo k poškození zapékače.
- Rychlost tiskárny se může snížit při dlouhodobém tisku nebo při tisku za zvýšené teploty.
- Rychlost tisku se může rovněž snížit, když je rozlišení tiskového výstupu nastaveno na 1200 dpi.

| Činnost | Ano | Ne |
|--|---------------------|---|
| <p>Vložte do zásobníku papír formátu Letter nebo A4 a znovu odešlete tiskovou úlohu.</p> <p>Zvýšila se rychlost tisku?</p> | Problém je vyřešen. | Obraťte se na technická podpora . |

Tisk úlohy trvá déle, než je obvyklé

| Činnost | Ano | Ne |
|---|---|---------------------|
| <p>Krok 1</p> <p>Snižte v tiskové úloze počet a velikost písem, počet a složitost obrázků a počet stránek a odešlete tiskovou úlohu znovu.</p> <p>Trvá tisk úlohy stále dlouho?</p> | Přejděte ke kroku 2. | Problém je vyřešen. |
| <p>Krok 2</p> <p>Zakažte funkci Ochrana stránky.</p> <p>Na ovládacím panelu tiskárny přejděte na:</p> <p> >Nastavení >  >Obecná nastavení >  >Obnovení tisku >  >Ochrana stránky >  >Vypnuto > </p> <p>Trvá tisk úlohy stále dlouho?</p> | Přejděte ke kroku 3. | Problém je vyřešen. |
| <p>Krok 3</p> <p>Upravte nastavení šetrné vůči životnímu prostředí.</p> <p>Na ovládacím panelu tiskárny přejděte na:</p> <p> >Nastavení >  >Obecné nastavení >  >Eko režim > vyberte nastavení > </p> <p>Poznámka: Pokud používáte nastavení Eko režim, můžete zaznamenat snížení výkonu.</p> <p>Trvá tisk úlohy stále dlouho?</p> | Nainstalujte přídatnou paměť tiskárny. Chcete-li získat další informace, obraťte se na technická podpora . | Problém je vyřešen. |

Úloha se tiskne z nesprávného zásobníku nebo na nesprávný papír

| Činnost | Ano | Ne |
|--|---------------------|----------------------|
| <p>Krok 1</p> <p>a Zkontrolujte, zda tisknete na papír, který zásobník podporuje.</p> <p>b Znovu odešlete tiskovou úlohu.</p> <p>Byla úloha vytisknuta ze správného zásobníku nebo na správný papír?</p> | Problém je vyřešen. | Přejděte ke kroku 2. |
| <p>Krok 2</p> <p>a V nabídce Papír na ovládacím panelu tiskárny nastavte formát a typ papíru odpovídající papíru vloženému do zásobníku.</p> <p>b Znovu odešlete tiskovou úlohu.</p> <p>Byla úloha vytisknuta ze správného zásobníku nebo na správný papír?</p> | Problém je vyřešen. | Přejděte ke kroku 3. |

| Činnost | Ano | Ne |
|--|---------------------|---|
| <p>Krok 3</p> <p>a V závislosti na operačním systému otevřete Předvolby tisku nebo dialogové okno Tisk a pak zadejte typ papíru.</p> <p>b Znovu odešlete tiskovou úlohu.</p> <p>Byla úloha vytisknuta ze správného zásobníku nebo na správný papír?</p> | Problém je vyřešen. | Přejděte ke kroku 4. |
| <p>Krok 4</p> <p>a Zkontrolujte, zda nejsou zásobníky propojeny.</p> <p>b Znovu odešlete tiskovou úlohu.</p> <p>Byla úloha vytisknuta ze správného zásobníku nebo na správný papír?</p> | Problém je vyřešen. | Obraťte se na technická podpora . |

Tisknou se nesprávné znaky

| Činnost | Ano | Ne |
|---|---|----------------------|
| <p>Krok 1</p> <p>Ujistěte se, že tiskárna není v režimu hexadecimálního trasování.</p> <p>Poznámka: Pokud se na displeji tiskárny zobrazí zpráva Připraveno k hexadecimálnímu trasování, deaktivujte režim hexadecimálního trasování tak, že tiskárnu vypnete a znovu zapnete.</p> <p>Je tiskárna je v režimu Hexadecimální trasování?</p> | Dezaktivujte režim hexadecimálního trasování. | Přejděte ke kroku 2. |
| <p>Krok 2</p> <p>a Na ovládacím panelu tiskárny vyberte možnost Standardní síť nebo Síť [x] a pak nastavte přepínač SmartSwitch na hodnotu Zapnuto.</p> <p>b Znovu odešlete tiskovou úlohu.</p> <p>Tisknou se nesprávné znaky?</p> | Obraťte se na technická podpora . | Problém je vyřešen. |

Propojování zásobníků nefunguje

Poznámka: Zásobníky a univerzální podavač formát papíru automaticky nerozpoznají. Formát je nutné nastavit v nabídce Formát/typ papíru.

| Činnost | Ano | Ne |
|---|---------------------|---|
| <p>a V nabídce Papír na ovládacím panelu tiskárny nastavte typ a formát papíru odpovídající papíru vloženému do propojovaného zásobníku.</p> <p>Poznámka: Formát a typ papíru propojovaných zásobníků se musí shodovat.</p> <p>b Znovu odešlete tiskovou úlohu.</p> <p>Propojily se zásobníky správně?</p> | Problém je vyřešen. | Obraťte se na technická podpora . |

Velké úlohy se nekompletují

| Činnost | Ano | Ne |
|---|---------------------|---|
| <p>Krok 1</p> <p>a V nabídce Dokončování na ovládacím panelu tiskárny nastavte možnost Skládání na hodnotu (1,2,3) (1,2,3).</p> <p>b Znovu odešlete tiskovou úlohu.</p> <p>Byla tisková úloha správně poskládána?</p> | Problém je vyřešen. | Přejděte ke kroku 2. |
| <p>Krok 2</p> <p>a V softwaru tiskárny nastavte možnost Skládat na hodnotu (1,2,3) (1,2,3).</p> <p>Poznámka: Nastavením možnosti Skládat na hodnotu (1,1,1) (2,2,2) v softwaru přepíšete nastavení v nabídce Dokončování.</p> <p>b Znovu odešlete tiskovou úlohu.</p> <p>Byla tisková úloha správně poskládána?</p> | Problém je vyřešen. | Přejděte ke kroku 3. |
| <p>Krok 3</p> <p>Zjednodušte tiskovou úlohu snížením počtu a velikosti písem, počtu a složitosti obrázků a počtu stránek úlohy.</p> <p>Byla tisková úloha správně poskládána?</p> | Problém je vyřešen. | Obraťte se na technická podpora . |





Vyskytují se neočekávané konce stránek

| Činnost | Ano | Ne |
|--|---------------------|---|
| <p>Krok 1</p> <p>Upravte nastavení časového limitu tisku.</p> <p>a Na ovládacím panelu tiskárny přejděte na:</p> <p>Nastavení >Obecná nastavení >Časové limity >Časový limit tisku</p> <p>b Vyberte vyšší nastavení a pak, v závislosti na modelu tiskárny, vyberte možnost  nebo Odeslat.</p> <p>c Znovu odešlete tiskovou úlohu.</p> <p>Vytisknul se soubor správně?</p> | Problém je vyřešen. | Přejděte ke kroku 2. |
| <p>Krok 2</p> <p>a Zkontrolujte ruční konce stránek v předloze.</p> <p>b Znovu odešlete tiskovou úlohu.</p> <p>Vytisknul se soubor správně?</p> | Problém je vyřešen. | Obraťte se na technická podpora . |

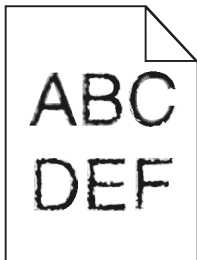
Problémy s kvalitou tisku

Znaky mají zubaté nebo nestejně okraje



| Činnost | Ano | Ne |
|---|---|---------------------|
| <p>Krok 1</p> <p>a Vytiskněte si seznam ukázek písem, abyste ověřili, zda používáte písma podporovaná tiskárnou.</p> <p>1 Na ovládacím panelu tiskárny přejděte na:</p> <p> >Sestavy >  >Tisk písem > </p> <p>2 Stiskněte tlačítka se šipkami a podržte je, dokud se neobjeví nabídka</p> <p>Písma PCL nebo Písma PostScript, poté stiskněte .</p> <p>b Použijte písmo, které je podporováno tiskárnou, nebo nainstalujte požadované písmo. Další informace získáte u správce systému.</p> <p>c Znovu odešlete tiskovou úlohu.</p> <p>Obsahují výtisky stále znaky s roztřepenými nebo nerovnými okraji?</p> | Přejděte ke kroku 2. | Problém je vyřešen. |
| <p>Krok 2</p> <p>a Použijte písmo, které je podporováno tiskárnou, nebo nainstalujte písmo, které chcete použít v počítači. Další informace získáte u správce systému.</p> <p>b Znovu odešlete tiskovou úlohu.</p> <p>Obsahují výtisky stále znaky s roztřepenými nebo nerovnými okraji?</p> | Obraťte se na technická podpora . | Problém je vyřešen. |

Tiskárna tiskne prázdné stránky

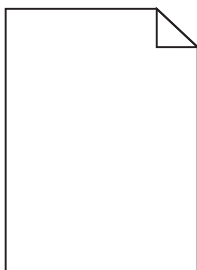

| Činnost | Ano | Ne |
|--|---|---------------------|
| <p>Krok 1</p> <p>a Zkontrolujte, zda na zobrazovací jednotce nezůstal balicí materiál.</p> <ol style="list-style-type: none"> 1 Vyjměte tonerovou kazetu a potom zobrazovací jednotku. 2 Zkontrolujte, zda byl ze zobrazovací jednotky správně odstraněn balicí materiál. <p>Výstraha—nebezpečí poškození: Nevystavujte zobrazovací jednotku přímému světlu na více než 10 minut. Delší vystavení přímému světlu může způsobit problémy s kvalitou tisku.</p> <ol style="list-style-type: none"> 3 Znovu nainstalujte zobrazovací jednotku a poté kazetu. <p>b Znovu odešlete tiskovou úlohu.</p> <p>Tiskne tiskárna stále prázdné stránky?</p> | Přejděte ke kroku 2. | Problém je vyřešen. |
| <p>Krok 2</p> <p>a Rozprostřete toner v zobrazovací jednotce.</p> <ol style="list-style-type: none"> 1 Vyjměte tonerovou kazetu a potom zobrazovací jednotku. 2 Zatřeste zobrazovací jednotkou. <p>Výstraha—nebezpečí poškození: Nevystavujte zobrazovací jednotku přímému světlu na více než 10 minut. Delší vystavení přímému světlu může způsobit problémy s kvalitou tisku.</p> <ol style="list-style-type: none"> 3 Znovu nainstalujte zobrazovací jednotku a poté kazetu. <p>b Znovu odešlete tiskovou úlohu.</p> <p>Tiskne tiskárna stále prázdné stránky?</p> | Přejděte ke kroku 3. | Problém je vyřešen. |
| <p>Krok 3</p> <p>Vyměňte zobrazovací jednotku a odešlete tiskovou úlohu znovu.</p> <p>Tiskne tiskárna stále prázdné stránky?</p> | Obraťte se na technická podpora . | Problém je vyřešen. |

Oříznuté stránky nebo obrázky

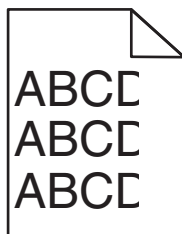

| Činnost | Ano | Ne |
|--|----------------------|---------------------|
| <p>Krok 1</p> <p>a Posuňte vodící lišty šířky a délky v zásobníku do polohy odpovídající vloženému papíru.</p> <p>b Znovu odešlete tiskovou úlohu.</p> <p>Je stránka nebo obrázek oříznutý?</p> | Přejděte ke kroku 2. | Problém je vyřešen. |

| Činnost | Ano | Ne |
|---|---|---|
| <p>Krok 2</p> <p>V nabídce Papír na ovládacím panelu tiskárny nastavte typ a formát papíru odpovídající papíru vloženému do zásobníku.</p> <p>Odpovídá formát a typ papíru papíru vloženému do zásobníku?</p> | Přejděte ke kroku 3. | <p>Proveďte jednu nebo více z následujících akcí:</p> <ul style="list-style-type: none"> • Zadejte formát papíru v nastavení zásobníku tak, aby odpovídal papíru založenému do zásobníku. • Změňte papír vložený do zásobníku tak, aby odpovídal formátu papíru zadanému v nastavení zásobníku. |
| <p>Krok 3</p> <p>a Zadejte formát papíru z dialogového okna Předvolby tisku nebo Tisk (podle operačního systému).</p> <p>b Znovu odešlete tiskovou úlohu.</p> <p>Je stránka nebo obrázek oříznutý?</p> | Přejděte ke kroku 4. | Problém je vyřešen. |
| <p>Krok 4</p> <p>a Znovu nainstalujte zobrazovací válec.</p> <ol style="list-style-type: none"> 1 Vyjměte tonerovou kazetu. 2 Vyjměte zobrazovací jednotku. <p>Výstraha—nebezpečí poškození: Nevystavujte zobrazovací jednotku přímému světlu na více než 10 minut. Delší vystavení přímému světlu může způsobit problémy s kvalitou tisku.</p> <ol style="list-style-type: none"> 3 Nainstalujte zobrazovací jednotku a poté kazetu. <p>b Znovu odešlete tiskovou úlohu.</p> <p>Je stránka nebo obrázek oříznutý?</p> | Obraťte se na technická podpora . | Problém je vyřešen. |

Na výtisku se zobrazují „duchové“

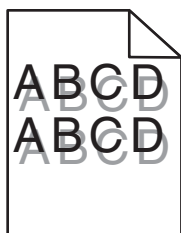

| Činnost | Ano | Ne |
|---|---|--|
| Krok 1 Vložte do zásobníku papír správného typu a gramáže. Je v zásobníku vložený papír správného typu a gramáže? | Přejděte ke kroku 2. | Vložte do zásobníku papír správného typu a gramáže. |
| Krok 2 V nabídce Papír na ovládacím panelu tiskárny nastavte typ a gramáž papíru odpovídající papíru vloženému do zásobníku. Je zásobník nastavený na typ a gramáž vloženého papíru? | Přejděte ke kroku 3. | Změňte papír vložený do zásobníku tak, aby odpovídal typu a gramáži papíru zadanému v nastavení zásobníku. |
| Krok 3 a Zadejte typ a gramáž papíru z dialogového okna Předvolby tisku nebo Tisk (podle operačního systému). b Znovu odešlete tiskovou úlohu. Zobrazují se na výtiscích stále „duchové“? | Přejděte ke kroku 4. | Problém je vyřešen. |
| Krok 4 Vyměňte zobrazovací jednotku a odešlete tiskovou úlohu znovu. Zobrazují se na výtiscích stále „duchové“? | Obraťte se na technická podpora . | Problém je vyřešen. |

Na výtisku se objevuje šedé pozadí

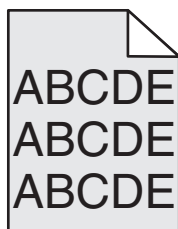

| Činnost | Ano | Ne |
|---|---------------------|----------------------|
| Krok 1 a V nabídce Kvalita na ovládacím panelu tiskárny snižte sytost toneru. Poznámka: 8 je výchozí nastavení výrobce. b Znovu odešlete tiskovou úlohu. Zmizelo z výtisků šedé pozadí? | Problém je vyřešen. | Přejděte ke kroku 2. |

| Činnost | Ano | Ne |
|---|---------------------|---|
| <p>Krok 2 Znovu nainstalujte zobrazovací jednotku a tonerovou kazetu.</p> <p>a Vyměňte tonerovou kazetu. b Vyměňte zobrazovací jednotku.</p> <p>Výstraha—nebezpečí poškození: Nevystavujte zobrazovací jednotku přímému světlu na více než 10 minut. Delší vystavení přímému světlu může způsobit problémy s kvalitou tisku.</p> <p>c Nainstalujte zobrazovací jednotku a poté kazetu. d Znovu odešlete tiskovou úlohu.</p> <p>Zmizelo z výtisků šedé pozadí?</p> | Problém je vyřešen. | Přejděte ke kroku 3. |
| <p>Krok 3 Vyměňte zobrazovací jednotku a odešlete tiskovou úlohu znovu.</p> <p>Zmizelo z výtisků šedé pozadí?</p> | Problém je vyřešen. | Obraťte se na technická podpora . |

Nesprávné okraje na výtiscích

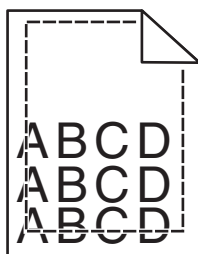

| Činnost | Ano | Ne |
|---|----------------------|--|
| <p>Krok 1</p> <p>a Posuňte vodítka v zásobníku do polohy odpovídající formátu vloženého papíru. b Znovu odešlete tiskovou úlohu.</p> <p>Jsou okraje správné?</p> | Problém je vyřešen. | Přejděte ke kroku 2. |
| <p>Krok 2 V nabídce Papír na ovládacím panelu tiskárny nastavte formát papíru odpovídající papíru vloženému do zásobníku.</p> <p>Odpovídá formát papíru papíru vloženému do zásobníku?</p> | Přejděte ke kroku 3. | Proveďte jednu nebo více z následujících akcí: <ul style="list-style-type: none"> • Zadejte formát papíru v nastavení zásobníku tak, aby odpovídal papíru založenému do zásobníku. • Změňte papír vložený do zásobníku tak, aby odpovídal formátu papíru zadanému v nastavení zásobníku. |

| Činnost | Ano | Ne |
|--|---------------------|---|
| <p>Krok 3</p> <p>a Zadejte formát papíru z dialogového okna Předvolby tisku nebo Tisk (podle operačního systému).</p> <p>b Znovu odešlete tiskovou úlohu.</p> <p>Jsou okraje správné?</p> | Problém je vyřešen. | Obráťte se na technická podpora . |

Zvlhňný papír

| Činnost | Ano | Ne |
|--|---|--|
| <p>Krok 1</p> <p>Posuňte vodicí lišty šířky a délky v zásobníku do polohy odpovídající formátu vloženého papíru.</p> <p>Jsou vodicí lišty šířky a délky správně nastaveny?</p> | Přejděte ke kroku 2. | Nastavte vodicí lišty šířky a délky. |
| <p>Krok 2</p> <p>V nabídce Papír na ovládacím panelu tiskárny nastavte typ a gramáž papíru odpovídající papíru vloženému do zásobníku.</p> <p>Odpovídá typ a gramáž papíru typu a gramáži papíru vloženému do zásobníku?</p> | Přejděte ke kroku 3. | Zadejte typ a gramáž papíru v nastavení zásobníku tak, aby odpovídaly papíru vloženému do zásobníku. |
| <p>Krok 3</p> <p>a Zadejte typ a gramáž papíru z dialogového okna Předvolby tisku nebo Tisk (podle operačního systému).</p> <p>b Znovu odešlete tiskovou úlohu.</p> <p>Je papír stále zkroucený?</p> | Přejděte ke kroku 4. | Problém je vyřešen. |
| <p>Krok 4</p> <p>a Vyjměte papír ze zásobníku a obraťte ho.</p> <p>b Znovu odešlete tiskovou úlohu.</p> <p>Je papír stále zkroucený?</p> | Přejděte ke kroku 5. | Problém je vyřešen. |
| <p>Krok 5</p> <p>a Vložte papír z čerstvého balení.</p> <p>Poznámka: Papír zvlhnul kvůli vysoké vlhkosti prostředí. Před použitím mějte papír uložen v originálním obalu.</p> <p>b Znovu odešlete tiskovou úlohu.</p> <p>Je papír stále zkroucený?</p> | Obráťte se na technická podpora . | Problém je vyřešen. |

Chyby tisku

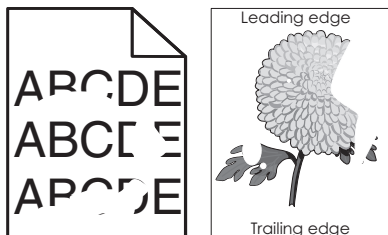

| Činnost | Ano | Ne |
|---|--|--|
| <p>Krok 1</p> <p>a Posuňte vodící lišty šířky a délky v zásobníku do polohy odpovídající formátu papíru vloženému do zásobníku.</p> <p>b Znovu odešlete tiskovou úlohu.</p> <p>Objevují se stále chyby tisku?</p> | Přejděte ke kroku 2. | Problém je vyřešen. |
| <p>Krok 2</p> <p>V nabídce Papír na ovládacím panelu tiskárny nastavte typ a formát papíru odpovídající papíru vloženému do zásobníku.</p> <p>Odpovídá nastavení tiskárny typu a gramáži papíru vloženému do zásobníku?</p> | Přejděte ke kroku 3. | Zadejte formát a typ papíru v nastavení zásobníku tak, aby odpovídaly papíru vloženému do zásobníku. |
| <p>Krok 3</p> <p>a Zadejte typ a gramáž papíru z dialogového okna Předvolby tisku nebo Tisk (podle operačního systému).</p> <p>b Znovu odešlete tiskovou úlohu.</p> <p>Objevují se stále chyby tisku?</p> | Přejděte ke kroku 4. | Problém je vyřešen. |
| <p>Krok 4</p> <p>Zkontrolujte, zda má papír vložený do zásobníku texturu nebo drsný povrch.</p> <p>Tisknete na papír s texturou nebo na drsný papír?</p> | V nabídce Papír na ovládacím panelu tiskárny nastavte texturu papíru odpovídající papíru vloženému do zásobníku. | Přejděte ke kroku 5. |
| <p>Krok 5</p> <p>a Vložte papír z čerstvého balení.</p> <p>Poznámka: Papír zvlhnul kvůli vysoké vlhkosti prostředí. Před použitím mějte papír uložen v originálním obalu.</p> <p>b Znovu odešlete tiskovou úlohu.</p> <p>Objevují se stále chyby tisku?</p> | Přejděte ke kroku 6. | Problém je vyřešen. |
| <p>Krok 6</p> <p>Vyměňte zobrazovací jednotku a odešlete tiskovou úlohu znovu.</p> <p>Objevují se stále chyby tisku?</p> | Obraťte se na technická podpora nebo na prodejce tiskáren Dell. | Problém je vyřešen. |

Na výtisku se zobrazují opakované vady

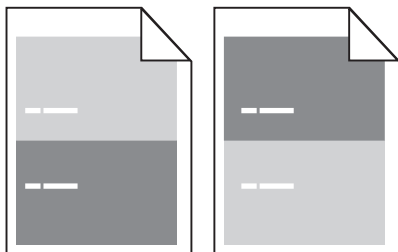

| Činnost | Ano | Ne |
|--|---|--|
| <p>Krok 1 Změřte vzdálenost mezi vadami. Zkontrolujte, zda se vzdálenost mezi vadami rovná:</p> <ul style="list-style-type: none"> • 97 mm (3,82 palce) • 47 mm (1,85 palce) • 38 mm (1,5 palce) <p>Rovná se vzdálenost mezi vadami jedné z výše uvedených hodnot?</p> | Přejděte ke kroku 2. | <p>1 Zkontrolujte, zda se vzdálenost mezi vadami rovná 80 mm (3,15 palce).</p> <p>2 Poznamenejte si vzdálenost a obraťte se na technická podpora nebo na prodejce tiskáren Dell.</p> |
| <p>Krok 2 Vyměňte zobrazovací jednotku a odešlete tiskovou úlohu znovu. Opakují se vady stále?</p> | Obraťte se na technická podpora nebo na prodejce tiskáren Dell. | Problém je vyřešen. |

Tisk je příliš tmavý

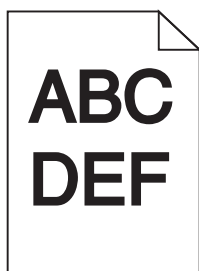

| Činnost | Ano | Ne |
|--|----------------------|---------------------|
| <p>Krok 1 a V nabídce Kvalita na ovládacím panelu tiskárny snižte sytost toneru. Poznámka: 8 je výchozí nastavení výrobce. b Znovu odešlete tiskovou úlohu. Je tisk stále příliš tmavý?</p> | Přejděte ke kroku 2. | Problém je vyřešen. |

| Činnost | Ano | Ne |
|--|--|--|
| <p>Krok 2</p> <p>a V nabídce Papír na ovládacím panelu tiskárny nastavte typ, texturu a gramáž papíru odpovídající papíru vloženému do zásobníku.</p> <p>b Znovu odešlete tiskovou úlohu.</p> <p>Je zásobník nastavený na typ, texturu a gramáž vloženého papíru?</p> | Přejděte ke kroku 3. | <p>Proveďte jednu nebo více z následujících akcí:</p> <ul style="list-style-type: none"> • Zadejte typ, texturu a gramáž papíru v nastavení zásobníku tak, aby odpovídaly papíru vloženému do zásobníku. • Změňte papír vložený do zásobníku tak, aby odpovídal typu, textuře a gramáži papíru zadanému v nastavení zásobníku. |
| <p>Krok 3</p> <p>a Zadejte typ, texturu a gramáž papíru z dialogového okna Předvolby tisku nebo Tisk (podle operačního systému).</p> <p>b Znovu odešlete tiskovou úlohu.</p> <p>Je tisk stále příliš tmavý?</p> | Přejděte ke kroku 4. | Problém je vyřešen. |
| <p>Krok 4</p> <p>Zkontrolujte, zda má papír vložený do zásobníku texturu nebo drsný povrch.</p> <p>Tisknete na papír s texturou nebo na drsný papír?</p> | V nabídce Textura papíru ovládacího panelu tiskárny změňte nastavení textury papíru tak, aby odpovídalo papíru, na který tisknete. | Přejděte ke kroku 5. |
| <p>Krok 5</p> <p>a Vložte papír z čerstvého balení.</p> <p>Poznámka: Papír zvlhnul kvůli vysoké vlhkosti prostředí. Před použitím mějte papír uložen v originálním obalu.</p> <p>b Znovu odešlete tiskovou úlohu.</p> <p>Je tisk stále příliš tmavý?</p> | Přejděte ke kroku 6. | Problém je vyřešen. |
| <p>Krok 6</p> <p>Vyměňte zobrazovací jednotku a odešlete tiskovou úlohu znovu.</p> <p>Je tisk stále příliš tmavý?</p> | Obraťte se na technická podpora . | Problém je vyřešen. |

Tisk je příliš světlý

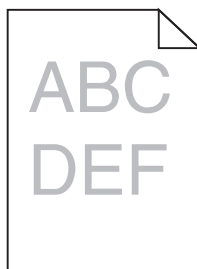

| Činnost | Ano | Ne |
|---|--|--|
| <p>Krok 1</p> <p>a V nabídce Kvalita na ovládacím panelu tiskárny zvýšte sytost toneru.</p> <p>Poznámka: 8 je výchozí nastavení výrobce.</p> <p>b Znovu odešlete tiskovou úlohu.</p> <p>Je tisk stále příliš světlý?</p> | Přejděte ke kroku 2. | Problém je vyřešen. |
| <p>Krok 2</p> <p>V nabídce Papír na ovládacím panelu tiskárny nastavte typ, texturu a gramáž papíru odpovídající papíru vloženému do zásobníku.</p> <p>Je zásobník nastavený na typ, texturu a gramáž vloženého papíru?</p> | Přejděte ke kroku 3. | Změňte typ, texturu a gramáž papíru tak, aby odpovídaly papíru vloženému do zásobníku. |
| <p>Krok 3</p> <p>a Zadejte typ, texturu a gramáž papíru z dialogového okna Předvolby tisku nebo Tisk (podle operačního systému).</p> <p>b Znovu odešlete tiskovou úlohu.</p> <p>Je tisk stále příliš světlý?</p> | Přejděte ke kroku 4. | Problém je vyřešen. |
| <p>Krok 4</p> <p>Zkontrolujte, zda papír nemá texturu nebo drsný povrch.</p> <p>Tisknete na papír s texturou nebo na drsný papír?</p> | V nabídce Textura papíru ovládacího panelu tiskárny změňte nastavení textury papíru tak, aby odpovídalo papíru, na který tisknete. | Přejděte ke kroku 5. |
| <p>Krok 5</p> <p>a Vložte papír z čerstvého balení.</p> <p>Poznámka: Papír zvlhnul kvůli vysoké vlhkosti prostředí. Před použitím mějte papír uložen v originálním obalu.</p> <p>b Znovu odešlete tiskovou úlohu.</p> <p>Je tisk stále příliš světlý?</p> | Přejděte ke kroku 6. | Problém je vyřešen. |

| Činnost | Ano | Ne |
|--|---|---------------------|
| <p>Krok 6</p> <p>a Rozprostřete toner v zobrazovací jednotce.</p> <ol style="list-style-type: none"> 1 Vyměňte tonerovou kazetu a potom zobrazovací jednotku. 2 Zatřeste zobrazovací jednotkou. <p>Výstraha—nebezpečí poškození: Nevystavujte zobrazovací jednotku přímému světlu na více než 10 minut. Delší vystavení přímému světlu může způsobit problémy s kvalitou tisku.</p> <ol style="list-style-type: none"> 3 Nainstalujte zobrazovací jednotku a poté kazetu. <p>b Znovu odešlete tiskovou úlohu.</p> <p>Je tisk stále příliš světlý?</p> | Přejděte ke kroku 7. | Problém je vyřešen. |
| <p>Krok 7</p> <p>Vyměňte zobrazovací jednotku a odešlete tiskovou úlohu znovu.</p> <p>Je tisk stále příliš světlý?</p> | Obraťte se na technická podpora . | Problém je vyřešen. |

Šikmý tisk

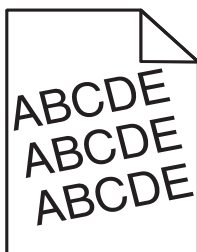

| Činnost | Ano | Ne |
|---|---|---------------------|
| <p>Krok 1</p> <p>a Posuňte vodící lišty šířky a délky v zásobníku do polohy odpovídající formátu vloženého papíru.</p> <p>b Znovu odešlete tiskovou úlohu.</p> <p>Je tisk stále šikmý?</p> | Přejděte ke kroku 2. | Problém je vyřešen. |
| <p>Krok 2</p> <p>a Zkontrolujte, zda tisknete na papír, který zásobník podporuje.</p> <p>b Znovu odešlete tiskovou úlohu.</p> <p>Je tisk stále šikmý?</p> | Obraťte se na technická podpora . | Problém je vyřešen. |

Tiskárna tiskne stránky vytištěné černou barvou



| Činnost | Ano | Ne |
|--|---|---------------------|
| <p>Krok 1</p> <p>a Znovu nainstalujte zobrazovací válec.</p> <p>1 Vyjměte tonerovou kazetu a potom zobrazovací jednotku.</p> <p>Výstraha—nebezpečí poškození: Nevystavujte zobrazovací jednotku přímému světlu na více než 10 minut. Delší vystavení přímému světlu může způsobit problémy s kvalitou tisku.</p> <p>2 Nainstalujte zobrazovací jednotku a poté kazetu.</p> <p>b Znovu odešlete tiskovou úlohu.</p> <p>Tiskne tiskárna stránky vytištěné černou barvou?</p> | Přejděte ke kroku 2. | Problém je vyřešen. |
| <p>Krok 2</p> <p>Vyměňte zobrazovací jednotku a odešlete tiskovou úlohu znovu.</p> <p>Tiskne tiskárna stránky vytištěné černou barvou?</p> | Obraťte se na technická podpora . | Problém je vyřešen. |

Kvalita tisku na průhlednou fólii je špatná

| Činnost | Ano | Ne |
|---|---|---|
| <p>Krok 1</p> <p>V nabídce Papír na ovládacím panelu tiskárny nastavte typ papíru odpovídající papíru vloženému do zásobníku.</p> <p>Je typ papíru pro zásobník nastaven na průhledné fólie?</p> | Přejděte ke kroku 2. | Nastavte typ papíru na průhledné fólie. |
| <p>Krok 2</p> <p>a Zkontrolujte, zda používáte doporučený typ průhledných fólií.</p> <p>b Znovu odešlete tiskovou úlohu.</p> <p>Je kvalita tisku stále špatná?</p> | Obraťte se na technická podpora . | Problém je vyřešen. |

Na výtisku se objevují vodorovné pruhované čáry

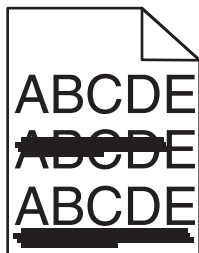

| Činnost | Ano | Ne |
|--|---|---|
| <p>Krok 1</p> <p>a Zadejte zásobník nebo podavač z dialogového okna Předvolby tisku nebo Tisk (podle operačního systému).</p> <p>b Znovu odešlete tiskovou úlohu.</p> <p>Objevují se na výtiscích vodorovné pruhované čáry?</p> | Přejděte ke kroku 2. | Problém je vyřešen. |
| <p>Krok 2</p> <p>V nabídce Papír na ovládacím panelu tiskárny nastavte typ a gramáž papíru odpovídající papíru vloženému do zásobníku.</p> <p>Odpovídá typ a gramáž papíru typu a gramáži papíru vloženému do zásobníku?</p> | Přejděte ke kroku 3. | Změňte typ a gramáž papíru tak, aby odpovídaly papíru vloženému do zásobníku. |
| <p>Krok 3</p> <p>a Vložte papír z čerstvého balení.</p> <p>Poznámka: Papír zvlhnul kvůli vysoké vlhkosti prostředí. Před použitím mějte papír uložen v originálním obalu.</p> <p>b Znovu odešlete tiskovou úlohu.</p> <p>Objevují se na výtiscích vodorovné pruhované čáry?</p> | Přejděte ke kroku 4. | Problém je vyřešen. |
| <p>Krok 4</p> <p>a Znovu nainstalujte zobrazovací válec.</p> <p>1 Vyměňte tonerovou kazetu a potom zobrazovací jednotku.</p> <p>Výstraha—nebezpečí poškození: Nevystavujte zobrazovací jednotku přímému světlu na více než 10 minut. Delší vystavení přímému světlu může způsobit problémy s kvalitou tisku.</p> <p>2 Nainstalujte zobrazovací jednotku a poté kazetu.</p> <p>b Znovu odešlete tiskovou úlohu.</p> <p>Objevují se na výtiscích vodorovné pruhované čáry?</p> | Přejděte ke kroku 5. | Problém je vyřešen. |
| <p>Krok 5</p> <p>Vyměňte zobrazovací jednotku a odešlete tiskovou úlohu znovu.</p> <p>Objevují se na výtiscích vodorovné pruhované čáry?</p> | Obraťte se na technická podpora . | Problém je vyřešen. |

Na výtisku se objevují svislé pruhované čáry

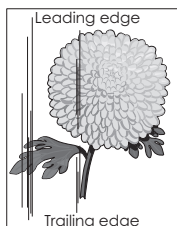
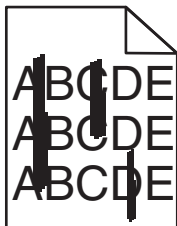

| Činnost | Ano | Ne |
|---|----------------------|--|
| <p>Krok 1</p> <p>a Zadejte typ, texturu a gramáž papíru z dialogového okna Předvolby tisku nebo Tisk (podle operačního systému).</p> <p>b Znovu odešlete tiskovou úlohu.</p> <p>Objevují se na výtiscích svislé pruhované čáry?</p> | Přejděte ke kroku 2. | Problém je vyřešen. |
| <p>Krok 2</p> <p>V nabídce Papír na ovládacím panelu tiskárny nastavte texturu, typ a gramáž papíru odpovídající papíru vloženému do zásobníku.</p> <p>Odpovídá textura, typ a gramáž papíru papíru vloženému do zásobníku?</p> | Přejděte ke kroku 3. | <p>Provedte jednu nebo více z následujících akcí:</p> <ul style="list-style-type: none"> • Zadejte texturu, typ a gramáž papíru v nastavení zásobníku tak, aby odpovídaly papíru vloženému do zásobníku. • Změňte papír vložený do zásobníku tak, aby odpovídal textuře, typu a gramáži papíru zadanému v nastavení zásobníku. |
| <p>Krok 3</p> <p>a Vložte papír z čerstvého balení.</p> <p>Poznámka: Papír zvlhnul kvůli vysoké vlhkosti prostředí. Před použitím mějte papír uložen v originálním obalu.</p> <p>b Znovu odešlete tiskovou úlohu.</p> <p>Objevují se na výtiscích svislé pruhované čáry?</p> | Přejděte ke kroku 4. | Problém je vyřešen. |
| <p>Krok 4</p> <p>a Znovu nainstalujte zobrazovací válec.</p> <p>1 Vyjměte tonerovou kazetu a potom zobrazovací jednotku.</p> <p>Výstraha—nebezpečí poškození: Nevystavujte zobrazovací jednotku přímému světlu na více než 10 minut. Delší vystavení přímému světlu může způsobit problémy s kvalitou tisku.</p> <p>2 Nainstalujte zobrazovací jednotku a poté kazetu.</p> <p>b Znovu odešlete tiskovou úlohu.</p> <p>Objevují se na výtiscích svislé pruhované čáry?</p> | Přejděte ke kroku 5. | Problém je vyřešen. |

| Činnost | Ano | Ne |
|---|--|----------------------------|
| <p>Krok 5 Vyměňte zobrazovací jednotku a odešlete tiskovou úlohu znovu.</p> <p>Objevují se na výtiscích svislé pruhované čáry?</p> | <p>Obraťte se na technická podpora nebo na prodejce tiskáren Dell.</p> | <p>Problém je vyřešen.</p> |

Na výtiscích se objevují vodorovná prázdná místa

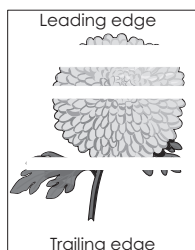

| Činnost | Ano | Ne |
|---|---|----------------------------|
| <p>Krok 1</p> <p>a Zkontrolujte, zda program používá správný vzorek výplně. b Znovu odešlete tiskovou úlohu.</p> <p>Objevují se na výtiscích vodorovná prázdná místa?</p> | <p>Přejděte ke kroku 2.</p> | <p>Problém je vyřešen.</p> |
| <p>Krok 2</p> <p>a Vložte do zvoleného zásobníku nebo podavače doporučený typ papíru. b Znovu odešlete tiskovou úlohu.</p> <p>Objevují se na výtiscích vodorovná prázdná místa?</p> | <p>Přejděte ke kroku 3.</p> | <p>Problém je vyřešen.</p> |
| <p>Krok 3</p> <p>a Rozprostřete toner v zobrazovací jednotce.</p> <ol style="list-style-type: none"> 1 Vyměňte tonerovou kazetu a potom zobrazovací jednotku. 2 Zatřeste zobrazovací jednotkou. <p>Výstraha—nebezpečí poškození: Nevystavujte zobrazovací jednotku přímému světlu na více než 10 minut. Delší vystavení přímému světlu může způsobit problémy s kvalitou tisku.</p> <ol style="list-style-type: none"> 3 Znovu nainstalujte zobrazovací jednotku a poté kazetu. <p>b Znovu odešlete tiskovou úlohu.</p> <p>Objevují se na výtiscích vodorovná prázdná místa?</p> | <p>Přejděte ke kroku 4.</p> | <p>Problém je vyřešen.</p> |
| <p>Krok 4 Vyměňte zobrazovací jednotku a odešlete tiskovou úlohu znovu.</p> <p>Objevují se na výtiscích vodorovná prázdná místa?</p> | <p>Obraťte se na technická podpora.</p> | <p>Problém je vyřešen.</p> |

Na výtiscích se objevují svislá prázdná místa

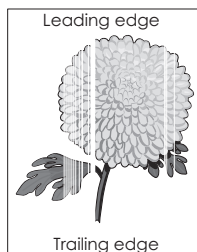

| Činnost | Ano | Ne |
|--|---|---------------------|
| <p>Krok 1</p> <p>a Zkontrolujte, zda program používá správný vzorek výplně. b Znovu odešlete tiskovou úlohu.</p> <p>Objevují se na výtiscích svislá prázdná místa?</p> | Přejděte ke kroku 2. | Problém je vyřešen. |
| <p>Krok 2</p> <p>a V nabídce Papír na ovládacím panelu tiskárny nastavte typ a gramáž papíru odpovídající papíru vloženému do zásobníku. b Znovu odešlete tiskovou úlohu.</p> <p>Objevují se na výtiscích svislá prázdná místa?</p> | Přejděte ke kroku 3. | Problém je vyřešen. |
| <p>Krok 3</p> <p>Zkontrolujte, zda používáte doporučený typ papíru.</p> <p>a Vložte do označeného zásobníku nebo podavače doporučený typ papíru. b Znovu odešlete tiskovou úlohu.</p> <p>Objevují se na výtiscích svislá prázdná místa?</p> | Přejděte ke kroku 4. | Problém je vyřešen. |
| <p>Krok 4</p> <p>a Rozprostřete toner v zobrazovací jednotce.</p> <ol style="list-style-type: none"> Vyjměte tonerovou kazetu a potom zobrazovací jednotku. Zatřeste zobrazovací jednotkou. <p>Výstraha—nebezpečí poškození: Nevystavujte zobrazovací jednotku přímému světlu na více než 10 minut. Delší vystavení přímému světlu může způsobit problémy s kvalitou tisku.</p> <ol style="list-style-type: none"> Znovu nainstalujte zobrazovací jednotku a poté kazetu. <p>b Znovu odešlete tiskovou úlohu.</p> <p>Objevují se na výtiscích svislá prázdná místa?</p> | <p>Obraťte se na technická podpora.</p> <p>Poznámka: Pravděpodobně je vadná laserová snímací jednotka.</p> | Problém je vyřešen. |

Na výtiscích se objevují částečky toneru

| Činnost | Ano | Ne |
|---|---|---------------------|
| <p>Vyměňte zobrazovací jednotku a odešlete tiskovou úlohu znovu.</p> <p>Objevují se na výtiscích částečky toneru?</p> | Obraťte se na technická podpora . | Problém je vyřešen. |

Toner se stírá z papíru

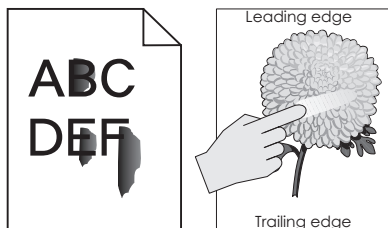

| Činnost | Ano | Ne |
|--|---|---|
| <p>Krok 1 Na ovládacím panelu tiskárny zkontrolujte nastavení typu, struktury a gramáže papíru v nabídce Papír.</p> <p>Odpovídá nastavení typu, struktury a gramáže papíru papíru vloženému do zásobníku?</p> | Přejděte ke kroku 2. | Zadejte typ, texturu a gramáž papíru v nastavení zásobníku tak, aby odpovídaly papíru vloženému do zásobníku. |
| <p>Krok 2 Znovu odešlete tiskovou úlohu.</p> <p>Stírá se toner stále?</p> | Obraťte se na technická podpora nebo na prodejce tiskáren Dell. | Problém je vyřešen. |

Nerovnoměrná hustota tisku

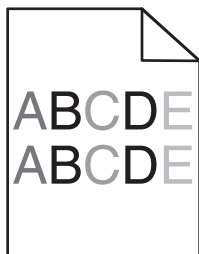

| Činnost | Ano | Ne |
|--|---|---------------------|
| <p>Vyměňte zobrazovací jednotku a odešlete tiskovou úlohu znovu.</p> <p>Je hustota tisku nerovnoměrná?</p> | Obraťte se na technická podpora . | Problém je vyřešen. |

Embedded Web Server se neotevívá

| Činnost | Ano | Ne |
|--|---------------------|----------------------|
| <p>Krok 1</p> <ol style="list-style-type: none"> Zapněte tiskárnu. Otevřete webový prohlížeč a zadejte IP adresu tiskárny. Stiskněte klávesu Enter. <p>Otevřel se server Embedded Web Server?</p> | Problém je vyřešen. | Přejděte ke kroku 2. |

| Činnost | Ano | Ne |
|---|---------------------|--------------------------------|
| <p>Krok 2 Zkontrolujte, zda je adresa IP správná.</p> <p>a Zobrazte adresu IP tiskárny:</p> <ul style="list-style-type: none"> • v části TCP/IP v nabídce Síť/Porty; • vtištěním stránky s nastavením sítě nebo stránky s nastavením nabídek a vyhledáním informace v části TCP/IP. <p>Poznámka: Adresa IP se zobrazí jako čtyři sady čísel oddělených tečkou, například 123.123.123.123.</p> <p>b Otevřete webový prohlížeč a zadejte adresu IP tiskárny.</p> <p>Poznámka: V závislosti na nastavení sítě může být pro přístup k serveru Embedded Web Server třeba před adresu IP skeneru zadat „https://“ namísto „http://“ před adresu IP tiskárny pro přístup k serveru Embedded Web Server.</p> <p>c Stiskněte klávesu Enter.</p> <p>Otevřel se server Embedded Web Server?</p> | Problém je vyřešen. | Přejděte ke kroku 3. |
| <p>Krok 3 Zkontrolujte, zda je síť funguje.</p> <p>a Vytiskněte stránku s nastavením sítě.</p> <p>b Zkontrolujte první část stránky s nastavením sítě a ověřte, že stav je Připojeno.</p> <p>Poznámka: Pokud je stav Nepřipojeno, je možné, že připojení vypadává nebo je vadný síťový kabel. Požádejte o pomoc správce systému a poté vytiskněte další stránku s nastavením sítě.</p> <p>c Otevřete webový prohlížeč a zadejte IP adresu tiskárny.</p> <p>d Stiskněte klávesu Enter.</p> <p>Otevřel se server Embedded Web Server?</p> | Problém je vyřešen. | Přejděte ke kroku 4. |
| <p>Krok 4 Zkontrolujte připojení kabelů k tiskárně a tiskový server a ujistěte se, že jsou v pořádku.</p> <p>a Připojte správně kabely. Další informace vyhledejte v dokumentaci k nastavení dodané s tiskárnou.</p> <p>b Otevřete webový prohlížeč a zadejte IP adresu tiskárny.</p> <p>c Stiskněte klávesu Enter.</p> <p>Otevřel se server Embedded Web Server?</p> | Problém je vyřešen. | Přejděte ke kroku 5. |
| <p>Krok 5 Dočasně zakažte webové servery proxy. Servery proxy mohou blokovat nebo omezovat přístup k některým webovým serverům včetně serveru Embedded Web Server.</p> <p>Otevřel se server Embedded Web Server?</p> | Problém je vyřešen. | Obraťte se na správce systému. |

Kontaktování technické podpory

Pokud budete telefonovat do oddělení technické podpory, popište problém, který máte, zprávu na displeji tiskárny a kroky, které jste při řešení potíží při hledání řešení již podnikli.

Je třeba, abyste znali typ modelu tiskárny a číslo servisního štítku nebo kód pro expresní servis. Další informace najdete na štítku na vnitřní straně horního předního krytu nebo na zadní straně tiskárny. Číslo servisního štítku je uvedeno také na stránce nastavení nabídek.

Další informace najdete na stránkách podpory společnosti Dell na adrese www.dell.com/support/printers.

Dodatek

Technická podpora společnosti Dell

Technická podpora s pomocí technika vyžaduje spolupráci a aktivní účast zákazníka v procesu řešení problémů. Zajišťuje obnovení výchozích nastavení operačního systému, softwaru a ovladačů hardwaru do podoby při převzetí od společnosti Dell a ověření správné funkčnosti tiskárny a hardwaru nainstalovaného společností Dell. Kromě podpory, kterou poskytují techničtí pracovníci, je k dispozici i technická podpora online na stránkách technické podpory společnosti Dell. V některých případech je možné zakoupit i další možnosti technické podpory.

Společnost Dell poskytuje omezenou technickou podporu pro tiskárnu a jakýkoli software a periferní zařízení instalovaná společností Dell. Podporu pro software a periferie jiných výrobců poskytuje původní výrobce, a to včetně produktů zakoupených prostřednictvím Software & Peripherals (DellWare), ReadyWare a Custom Factory Integration (CFI/DellPlus).

Spojení se společností Dell

Podpora společnosti Dell je vám k dispozici na stránkách www.dell.com/support/printers.

K elektronickému spojení se společností Dell můžete využít následující adresy:

- Webové stránky
 - www.dell.com/
 - www.dell.com/ap/ (pouze země v Asii a Tichomoří)
 - www.dell.com/jp/ (pouze Japonsko)
 - www.euro.dell.com (pouze Evropa)
 - www.dell.com/la/ (země Latinské Ameriky a Karibského moře)
 - www.dell.ca (pouze Kanada)
- Servery FTP (file transfer protocol) s anonymním přihlášením
 - ftp.dell.com
 - Přihlaste se jako uživatel: anonymous a jako heslo použijte svou e-mailovou adresu.
- Služba elektronické podpory
 - mobile_support@us.dell.com
 - support@us.dell.com
 - la-techsupport@dell.com (pouze země Latinské Ameriky a Karibského moře)
 - apsupport@dell.com (pouze země v Asii a Tichomoří)
 - support.jp.dell.com (pouze Japonsko)
 - support.euro.dell.com (pouze Evropa)
- Elektronická nabídková služba
 - apmarketing@dell.com (pouze země v Asii a Tichomoří)
 - sales_canada@dell.com (pouze Kanada)

Záruka a poskytnutí náhrady

Společnost Dell Inc. („Dell“) vyrábí hardwarové produkty ze součástí a komponent, které jsou nové nebo ekvivalentní s novými, v souladu se standardními postupy. Informace o záruce poskytované na tiskárnu společností Dell najdete v *Informační příručce o produktu*.

Rejstřík

- [
[Typ spotřebního materiálu] od jiného výrobce, viz Uživatelská příručka [33.xy] 110
- A**
AirPrint
 použití 47
Asistent pro nastavení bezdrátové sítě
 použití 23
- B**
bezdrátová síť
 konfigurační informace 21
 bezpečnostní zámek 81
- Č**
části
 kontrola stavu 83
 čištění
 vnějšek tiskárny 83
 čištění tiskárny 83
- D**
Dell Mobile Print
 použití 47
deska řadiče
 přístup 14
Doba hibernace
 nastavení 79
Dochází toner [88.xy] 105
dokumenty, tisk
 na počítačích Macintosh 46
 na systému Windows 46
dostupné interní doplňky 14
důvěrná data
 informace o zabezpečení 82
- E**
ekologická nastavení
 Doba hibernace 79
 Ekonomický režim 77
 Naplánovat úsporné režimy 79
Embedded Web Server
 funkce 12
 kopírování nastavení na další tiskárny 92
 potíže s přístupem 139
 použití 12
 přístup 12
 přístup ke vzdálenému ovládacímu panelu 90
Embedded Web Server —
Zabezpečení: Příručka správce
 kde je najdete 82
Embedded Web Server nelze spustit 139
- F**
fólie
 typy 42
 založení, univerzální podavač 32
formát papíru
 nastavení 26
formáty papíru
 podporované tiskárnou 43
- H**
hardwarové součásti, přidání
 ovladač tisku 20
hlavičkový papír
 typy pro použití 42
 založení, univerzální podavač 32
- CH**
Chyba sítě, port [x] [54] 110
Chyba sítě, standardní port [54] 110
chyby tisku 129
- I**
informace o bezpečnosti 5, 6
informace o tiskárně
 kde je najdete 7
instalace
 volitelný zásobník 17
instalace softwaru
 Nástroj pro nastavení místní tiskárny 19
instalace tiskárny 19
instalace volitelné karty 15
instalace volitelného doplňkového zásobníku 17
- K**
kabely
 paralelní 18
 sítí Ethernet 18
 USB 18
konfigurace
 oznámení o spotřebním materiálu, tonerová kazeta 91
 oznámení o spotřebním materiálu, zobrazovací jednotka 91
 tiskárna 9
 více tiskáren 92
konfigurace tiskárny
 konfigurovaný model 9
 základní model 9
konfigurace upozorňování na spotřební materiál 91
konfigurace vlastních typů papíru 36
konfigurační informace
 bezdrátová síť 21
kontaktování technické podpory 141
kontrola nereagující tiskárny 113
kontrola stavu částí a spotřebního materiálu 83
Krátký papír [34] 111
- M**
metoda Push Button Configuration
 použití 22
metoda s využitím PIN (Personal Identification Number) kódu
 použití 22
mobilní zařízení
 tisk z... 47
možnosti
 paměťové karty 14
Může chybně tisknout složité stránky [39] 106
- N**
na výtiscích se objevují svislé pruhované čáry 136

- na výtisku se objevují vodorovné pruhované čáry 135
 - na výtisku se zobrazují opakované vady 130
 - Nabídka Aktivní NIC 58
 - Nabídka AppleTalk 62
 - Nabídka Bezdrátové připojení 62
 - Nabídka Dokončování 71
 - Nabídka Emulace PCL 74
 - Nabídka Formát/typ papíru 50
 - Nabídka gramáže papíru 54
 - Nabídka IPv6 61
 - Nabídka Konfigurace multifunkční tiskárny 52
 - Nabídka Kvalita 72
 - Nabídka Náhradní formát 52
 - Nabídka Nastavení 70
 - načítání na více tiskárnách 92
 - Nabídka Nastavení serveru SMTP 64
 - Nabídka Nastavit datum a čas 65
 - Nabídka PostScript 74
 - Nabídka Povrch papíru 52
 - Nabídka Protokol auditu zabezpečení 65
 - Nabídka Síť [x] 58
 - Nabídka síťové karty 59
 - Nabídka Síťové zprávy 59
 - Nabídka Standardní síť 58
 - Nabídka Standardní USB 63
 - Nabídka TCP/IP 60
 - Nabídka Univerzální nastavení 57
 - Nabídka Utility 73
 - Nabídka Vlastní typy 56
 - Nabídka Výchozí zdroj 49
 - Nabídka XPS 74
 - Nabídka Zakládání papíru 55
 - Nabídka Zprávy 57
 - nabídky
 - aktivní síťová karta 58
 - AppleTalk 62
 - Bezdrátové 62
 - Dokončování 71
 - Emulace PCL 74
 - Gramáž papíru 54
 - IPv6 61
 - Konfigurace univerzálního podavače 52
 - Kvalita 72
 - Nabídka Nastavení serveru SMTP 64
 - Náhradní formát 52
 - Nastavení 70
 - Nastavit čas a datum 65
 - nástroj pro nastavení místní tiskárny 13
 - Obslužné programy 73
 - PostScript 74
 - Povrch papíru 52
 - Protokol auditu zabezpečení 65
 - seznam 49
 - Síť [x] 58
 - Síťová karta 59
 - Síťové zprávy 59
 - Standardní síť 58
 - Standardní USB 63
 - TCP/IP 60
 - Univerzální nastavení 57
 - Velikost nebo typ papíru 50
 - Vlastní typy 56
 - Výchozí zdroj 49
 - XPS 74
 - Zakládání papíru 55
 - Zprávy 57
 - Naplánovat úsporné režimy
 - použití 79
 - nastavení
 - adresa TCP/IP 60
 - formát papíru 26
 - typ papíru 26
 - Univerzální formát papíru 26
 - nastavení bezdrátové sítě
 - použití serveru Embedded Web Server 24
 - nastavení časového limitu hibernace 79
 - nastavení režimu spánku 78
 - nastavení sítě Ethernet
 - příprava pro 20
 - nastavení šetrná vůči životnímu prostředí
 - Doba hibernace 79
 - Ekonomický režim 77
 - Naplánovat úsporné režimy 79
 - Režim spánku 78
 - nastavení úsporného režimu 77
 - Nástroj pro nastavení bezdrátové sítě
 - použití 23
 - Nástroj pro nastavení místní tiskárny
 - instalace 19
 - použití 13
 - Nástroj pro objednání spotřebního materiálu
 - objednání spotřebního materiálu 84
 - Nedostatek paměti, prostředky se neuloží [35] 110
 - Neformátovaná paměť flash [53] 107
 - nepřijatelný papír 39
 - nerovnoměrný tisk 139
 - nestálost
 - prohlášení o 81
- ## O
- obálky
 - typy pro použití 41
 - založení, univerzální podavač 32
 - objednání spotřebního materiálu
 - použití domovské stránky tiskárny 84
 - objevují se prázdná místa 138
 - objevují se pruhy 138
 - objevují se svislá prázdná místa 138
 - obnovení výchozích továrních nastavení 92
 - odstraňování problémů s příslušenstvím tiskárny
 - problémy se zásobníkem 116
 - volitelný interní doplněk nebyl zjištěn 115
 - ovládací panel tiskárny
 - kontrolka 11
 - Kontrolka tlačítka Spánek 11
 - použití 11
 - tlačítka 11
 - výchozí nastavení výrobce, obnovení 92
 - ovládací panel, tiskárna
 - kontrolka 11
 - Kontrolka tlačítka Spánek 11
 - použití 11
 - tlačítka 11
 - ovladač tisku
 - hardwarové součásti, přidání 20
 - oznámení o spotřebním materiálu konfigurace 91
- ## P
- paměť
 - typy instalované v tiskárně 81

Paměť flash nelze defragmentovat [37] 105

papír

- hlavičkový papír 39
- charakteristika 38
- nepřijatelny 39, 40
- předtištěné formuláře 39
- recyklovaný papír 40
- uložení 43
- univerzální nastavení formátu 26
- výběr 39
- založení, univerzální podavač 32

paralelní port 18

Paralelní port zakázán [56] 111

PIN kód ovládacího panelu tiskárny vytvoření 93

Plná paměť [38] 110

Plná paměť flash [52] 107

Plný odkladač. Vyměte papír. 105

počet zbývajících stran odhad 84

podporované druhy a gramáže papíru 44

podporované formáty papíru 43

Port Ethernet 18

port USB 18

použití

- Asistent pro nastavení bezdrátové sítě 23

použití nástroje Wireless Setup Utility 23

použití příkazu Naplánovat úsporné režimy 79

použití serveru Embedded Web Server 12

prevence zaseknutí papíru 94

problémy s tiskárnou, řešení základních 113

prohlášení o nestálosti 81

propojování zásobníků 35

přemístění tiskárny 8, 89

přeprava tiskárny 89

přidání hardwarových součástí ovladač tisku 20

Příliš mnoho zásobníků. Některé odeberte. [58] 113

připojování k bezdrátové síti pomocí metody PBC (Push Button Configuration) 22

pomocí metody s využitím PIN (Personal Identification Number) kódu 22

použití serveru Embedded Web Server 24

příprava instalace tiskárny do sítě Ethernet 20

přiřazování vlastních typů papíru 36

přístup k aplikaci Středisko sledování stavu 90

přístup k řídicí desce 14

přístup ke vzdálenému ovládacímu panelu Embedded Web Server 90

publikace kde je najdete 7

R

recyklace

- produkty společnosti Dell 80

recyklovaný papír použití 40

registrační karty typy 41

- založení, univerzální podavač 32

Restartování tiskárny. Zkontrolujte poslední úlohu. 111

Režim spánku nastavení 78

rozpojování zásobníků 35

Ř

řešení problémů

- Embedded Web Server nelze spustit 139
- kontaktování technické podpory 141
- kontrola nereagující tiskárny 113
- řešení základních potíží s tiskárnou 113

řešení problémů s displejem displej tiskárny je prázdný 115

řešení problémů s kvalitou tisku bílé skvrny 138

chyby tisku 129

kvalita tisku na průhlednou fólii je špatná 134

na výtiscích se objevují částičky toneru 138

na výtiscích se objevují vodorovná prázdná místa 137

na výtisku se objevuje šedé pozadí 126

na výtisku se objevují vodorovné pruhované čáry 135

na výtisku se zobrazují „duchové“ 125

na výtisku se zobrazují opakované vady 130

nerovnoměrný tisk 139

oříznuté stránky nebo obrázky 124

prázdné strany 123

svislé pruhy 136

šikmý tisk 133

tisk je příliš světlý 132

tisk je příliš tmavý 130

tiskárna tiskne stránky vytištěné černou barvou 134

toner se smazává 139

znaky mají zubaté okraje 123

řešení problémů s podáváním papíru

- hlášení zůstává po odstranění zablokování 118

řešení problémů s tiskem

- časté zaseknutí papíru 117
- nesprávné okraje na výtiscích 127
- propojování zásobníků nefunguje 121
- tisk se zpomaluje 119
- tisk úlohy trvá déle, než je obvyklé 120
- tisknou se nesprávné znaky 121
- úlohy se netisknou 118
- úlohy se tisknou na špatný papír 120
- úlohy se tisknou z nesprávného zásobníku 120
- uvíznuté stránky se nevytisknou znovu 118
- Velké úlohy se nekompletují 122
- vyskytují se neočekávané konce stránky 122
- zvlněný papír 128

řešení problémů, displej displej tiskárny je prázdný 115

řešení problémů, kvalita tisku chyby tisku 129

kvalita tisku na průhlednou fólii je špatná 134

na stránce se tisknou bílé pruhy 138

na výtiscích se objevují částičky toneru 138

na výtiscích se objevují vodorovná
prázdna místa 137

na výtisku se objevuje šedé
pozadí 126

na výtisku se objevují vodorovné
pruhované čáry 135

na výtisku se zobrazují
„duchové“ 125

na výtisku se zobrazují opakované
vady 130

nerovnoměrný tisk 139

oříznuté stránky nebo
obrázky 124

prázdne strany 123

svislé pruhy 136

šikmý tisk 133

tisk je příliš světlý 132

tisk je příliš tmavý 130

tiskárna tiskne stránky vytištěné
černou barvou 134

toner se smazává 139

znaky mají zubaté okraje 123

řešení problémů, podávání papíru
hlášení zůstává po odstranění
zablokování 118

řešení problémů, tisk
časté zaseknutí papíru 117

nesprávné okraje na výtiscích 127

propojování zásobníků
nefunguje 121

tisk se zpomaluje 119

tisk úlohy trvá déle, než je
obvyklé 120

tisknou se nesprávné znaky 121

úlohy se netisknou 118

úlohy se tisknou na špatný
papír 120

úlohy se tisknou z nesprávného
zásobníku 120

uvíznuté stránky se nevytisknou
znovu 118

Velké úlohy se nekompletují 122

vyskytují se neočekávané konce
stránky 122

zvlněný papír 128

řešení problémů, volitelné
příslušenství tiskárny
problémy se zásobníkem 116

volitelný interní doplněk nebyl
zjištěn 115

S

seznam nabídek 49

seznam ukázek písma, tisk 48

síť Ethernet
příprava k instalaci pro tisk v síti
Ethernet 20

software
Nástroj pro objednání spotřebního
materiálu 84

Středisko sledování stavu 90

Zasílání informací o stavu 90

spotřební materiál
kontrola stavu 83

objednání 84

uložení 84

správa zpráv tiskárny 90

standardní odkladač, použití 27

standardní zásobník
vlození 27

stránka nastavení nabídek
tisk 24

stránka s nastavením sítě
tisk 25

Středisko sledování stavu
přístup 90

syťost toneru
nastavení 46

Š

štítky, papír
typy pro použití 42

T

typy
fólie 42

hlavičkový papír 42

pro používání obálek 41

pro používání štítků 42

registrační karty 41

typy pro používání obálek 41

tisk
na počítačích Macintosh 46

na systému Windows 46

seznam ukázek typů písma 48

stránka nastavení nabídek 24

stránka s nastavením sítě 25

z mobilního zařízení pomocí
AirPrint 47

z mobilního zařízení pomocí Dell
Mobile Print 47

tisk dokumentu 46

tiskárna 19

konfigurace 9

minimální volné prostory 8

přemístění 8, 89

přepravování 89

volba umístění 8

tiskárna tiskne prázdne stránky 123

tisková úloha
zrušení z ovládacího panelu
tiskárny 48

zrušení, z počítače 48

tonerová kazeta
výměna 85

trvalá paměť 81

mazání 82, 81

typ papíru
kam založit 44

nastavení 26

podpora oboustranného tisku 44

podporováno tiskárnou 44

U

uložení
papír 43

spotřební materiál 84

Univerzální formát papíru
nastavení 26

univerzální podavač
vlození 32

uvíznutí papíru
prevence 94

Uvíznutí, přední dvířka [20y.xx] 96

Uvíznutí, standardní odkladač
[20y.xx] 100

Uvíznutí, univerzální podavač
[250.xx] 103

Uvíznutí, vytáhněte zásobník 1.
Stiskněte modrou chlopeň.
[23y.xx] 101

Uvíznutí, zadní dvířka [20y.xx] 99

Uvíznutí, zásobník [x] [24y.xx] 103

Ú

úprava syťosti toneru 46

úsporná nastavení
Doba hibernace 79

Ekonomický režim 77

Naplánovat úsporné režimy 79

Režim spánku 78

V

V kazetě dochází toner, zbývá přibližně [x] stran [88.xy] 105
 Vadná paměť flash [51] 107
 Velký dokument nelze skládat [37] 105
 vkládání do přídatného zásobníku 27
 vlastní typ papíru
 konfigurace 36
 přidělení 36
 vložení
 univerzální podavač 32
 zásobníky 27
 vložení do standardního zásobníku 27
 Vložte zásobník [x] 108
 vnějšek tiskárny
 čištění 83
 volitelná karta
 instalace 15
 volitelný zásobník
 instalace 17
 vložení 27
 výběr papíru 39
 výběr umístění tiskárny 8
 vyhledání dalších informací o tiskárně 7
 výchozí nastavení výrobce, obnovení 92
 vymazání dočasné paměti 81
 vymazání trvalé paměti 82
 výměna
 tonerová kazeta 85
 zobrazovací válec 86
 Vyměňte kazetu, neshoda oblasti tiskárny [42.xy] 112
 Vyměňte kazetu, zbývá přibližně 0 stran [88.xy] 112
 Vyměňte nepodporovanou kazetu [32.xy] 112
 Vyměňte nepodporovanou zobrazovací jednotku [32.xy] 113
 Vyměňte zobrazovací jednotku, zbývá přibližně 0 stran [84.xy] 112
 vytvoření PIN kódu ovládacího panelu tiskárny 93
 vzdálený ovládací panel
 použití serveru Embedded Web Server 90

Z

zabezpečení tiskárny
 informace o 82
 zablokování, odstranění
 Univerzální podavač 103
 v oblasti duplexoru 101
 v zásobníku 1 103
 v zásobníku 2 103
 ve standardním odkladači 100
 za předními dvířky 96
 za zadními dvířky 99
 zabránění uvíznutí 43
 Zadní port USB zakázán [56] 111
 Založte do [zdroj papíru] [formát papíru] [orientace] 108
 Založte do [zdroj papíru] [název vlastního typu] [orientace] 108
 Založte do [zdroj papíru] [typ papíru] [formát papíru] [orientace] 108
 Založte do [zdroj papíru] [vlastní řetězec] [orientace] 108
 Založte do univerzálního podavače [formát papíru] [orientace] 109
 Založte do univerzálního podavače [název vlastního typu] [orientace] 109
 Založte do univerzálního podavače [typ papíru] [formát papíru] [orientace] 109
 Založte do univerzálního podavače [vlastní řetězec] [orientace] 109
 zámek, bezpečnost 81
 zapojování kabelů 18
 zaseknutí
 popis hlášení 95
 prevence 94
 přístup 95
 zaseknutí papíru, odstranění
 Univerzální podavač 103
 v oblasti duplexoru 101
 v zásobníku 1 103
 v zásobníku 2 103
 ve standardním odkladači 100
 za předními dvířky 96
 za zadními dvířky 99
 zásobníky
 propojování 35
 rozpojení 35
 vložení 27
 zastavení papíru, pomocí 27
 Zavřete přední dvířka. 106
 Změňte [zdroj papíru] na [formát papíru]. Vložte [orientace]. 106
 Změňte [zdroj papíru] na [název vlastního typu]. Vložte [orientace]. 106
 Změňte [zdroj papíru] na [typ papíru] [formát papíru]. Vložte [orientace]. 106
 Změňte [zdroj papíru] na [vlastní řetězec]. Vložte [orientace]. 106
 Znovu nainstalujte chybějící nebo nereagující kazetu [31.xy] 112
 Znovu nainstalujte chybějící nebo nereagující zobrazovací jednotku [31.xy] 112
 zobrazení
 zprávy 91
 Zobrazovací jednotka je prázdná [84.xy] 107
 Zobrazovací jednotka je téměř prázdná [84.xy] 107
 Zobrazovací jednotka je zcela prázdná, zbývá přibližně [x] stran [84.xy] 107
 zobrazovací válec
 výměna 86
 zprávy
 zobrazení 91
 zprávy tiskárny
 [Typ spotřebního materiálu] od jiného výrobce, viz Uživatelská příručka [33.xy] 110
 Dochází toner [88.xy] 105
 Chyba sítě, port [x] [54] 110
 Chyba sítě, standardní port [54] 110
 Krátký papír [34] 111
 Může chybně tisknout složité stránky [39] 106
 Nedostatek paměti, prostředky se neuloží [35] 110
 Neformátovaná paměť flash [53] 107
 Paměť flash nelze defragmentovat [37] 105
 Paralelní port zakázán [56] 111
 Plná paměť [38] 110
 Plná paměť flash [52] 107
 Plný odkladač. Vyjměte papír. 105
 Příliš mnoho zásobníků. Některé odeberte. [58] 113

- Restartování tiskárny. Zkontrolujte poslední úlohu. 111
- správa 90
- Uváznutí, přední dvířka [20y.xx] 96
- Uváznutí, standardní odkladač [20y.xx] 100
- Uváznutí, univerzální podavač [250.xx] 103
- Uváznutí, zadní dvířka [20y.xx] 99
- Uváznutí, zásobník [x] [24y.xx] 103
- V kazetě dochází toner, zbývá přibližně [x] stran [88.xy] 105
- Vadná paměť flash [51] 107
- Velký dokument nelze skládat [37] 105
- Vložte zásobník [x] 108
- Vyměňte kazetu, neshoda oblasti tiskárny [42.xy] 112
- Vyměňte kazetu, zbývá přibližně 0 stran [88.xy] 112
- Vyměňte nepodporovanou kazetu [32.xy] 112
- Vyměňte nepodporovanou zobrazovací jednotku [32.xy] 113
- Vyměňte zobrazovací jednotku, zbývá přibližně 0 stran [84.xy] 112
- Zadní port USB zakázán [56] 111
- Založte do [zdroj papíru] [formát papíru] [orientace] 108
- Založte do [zdroj papíru] [název vlastního typu] [orientace] 108
- Založte do [zdroj papíru] [typ papíru] [formát papíru] [orientace] 108
- Založte do [zdroj papíru] [vlastní řetězec] [orientace] 108
- Založte do univerzálního podavače [formát papíru] [orientace] 109
- Založte do univerzálního podavače [název vlastního typu] [orientace] 109
- Založte do univerzálního podavače [typ papíru] [formát papíru] [orientace] 109
- Založte do univerzálního podavače [vlastní řetězec] [orientace] 109
- Zavřete přední dvířka. 106
- Změňte [zdroj papíru] na [formát papíru]. Vložte [orientace]. 106
- Změňte [zdroj papíru] na [název vlastního typu]. Vložte [orientace]. 106
- Změňte [zdroj papíru] na [typ papíru] [formát papíru]. Vložte [orientace]. 106
- Změňte [zdroj papíru] na [vlastní řetězec]. Vložte [orientace]. 106
- Znovu nainstalujte chybějící nebo nereagující kazetu [31.xy] 112
- Znovu nainstalujte chybějící nebo nereagující zobrazovací jednotku [31.xy] 112
- Zobrazovací jednotka je prázdná [84.xy] 107
- Zobrazovací jednotka je téměř prázdná [84.xy] 107
- Zobrazovací jednotka je zcela prázdná, zbývá přibližně [x] stran [84.xy] 107
- zprávy týkající se papíru
- Uváznutí, vytáhněte zásobník 1. Stiskněte modrou chlopeň. [23y.xx] 101
- zrušení tiskové úlohy
- z ovládacího panelu tiskárny 48
- z počítače 48